

AMT FLANGES

STANDARD CATALOGUE



アムト株式会社

AMT Co.,Ltd.

目次

■ フランジ原材料規格	P 2
■ JISフランジの寸法許容差	P 4
■ JISフランジの種類及び表面仕上程度	P 5
■ JIS 2Kフランジ基準寸法	P 6
■ JIS 16Kフランジ基準寸法	P 7
■ JIS 5Kフランジ基準寸法	P 8
■ JIS 10Kフランジ基準寸法	P 10
■ JIS 20Kフランジ基準寸法	P 12
■ JIS 30Kフランジ基準寸法	P 14
■ JIS 40Kフランジ基準寸法	P 16
■ JIS 63Kフランジ基準寸法	P 17
■ JPIフランジの寸法許容差	P 18
■ JPIフランジの種類及び表面仕上程度	P 19
■ JPI クラス150、300基準寸法	P 20
■ JPI クラス400、600基準寸法	P 22
■ JPI クラス900、1500基準寸法	P 24
■ 水道用フランジF12(プレートタイプ)基準寸法及び寸法許容差	P 26
■ 水道用フランジF12(WNタイプ)基準寸法	P 27
■ 水道用フランジF15(WNタイプ)基準寸法	P 28

フランジ原材料規格

規格番号	記号	機 械 的 性 質						
		降 伏 点		引 張 強 さ		伸 び	絞 り	硬 さ
		N/mm ² (MPa)	(kg/mm ²) P.S.I.	N/mm ² (MPa)	(kg/mm ²) P.S.I.	%	%	HB
JIS G3101	SS400(SS41)	215~245以上	(22~25)以上	400~510	(41~52)	(17~24)以上		
JIS G4051	S20C S25C	245以上 265以上	(N)(25)以上 (N)(27)以上	400以上 440以上	(N)(41)以上 (N)(45)以上	(N)28以上 (N)27以上		(N)116~174 (N)123~183
JIS G3201	SF390A(SF40A) SF440A(SF45A)	195以上 225以上	(20)以上 (23)以上	390~490 440~540	(40~50) (45~55)	○ ◎	◎ ◎	105以上 121以上
JIS G3202 ASTM A105	SFVC2A —	245以上 250以上	(25)以上 36,000以上	490~640 485以上	(50~65) 70,000以上	18以上 22以上	33以上 30以上	— 187以下
JIS G3202 ASTM A181 ASTM A181	SFVC1 CLASS60 CLASS70	205以上 205以上 250以上	(21)以上 30,000以上 36,000以上	410~560 415以上 485以上	(42~57) 60,000以上 70,000以上	21以上 22以上 18以上	38以上 35以上 24以上	— — —
JIS G3205 ASTM A350	SFL1 LF1	225以上 205以上	(23)以上 30,000以上	440~590 415~585	(45~60) 60,000~85,000	22以上 25以上	38以上 38以上	— —
	SFL2 LF2	245以上 250以上	(25)以上 36,000以上	490~640 485~655	(50~65) 70,000~95,000	19以上 22以上	30以上 30以上	— —
	SFL3 LF3	255以上 260以上	(26)以上 37,500以上	490~640 485~655	(50~65) 70,000~95,000	19以上 22以上	35以上 35以上	— —
JIS G3203 ASTM A182	SFVA F1 F1	275以上 275以上	(28)以上 40,000以上	480~660 485以上	(49~67) 70,000以上	18以上 20以上	35以上 30以上	— 143~192
	SFVA F2 F2	275以上 275以上	(28)以上 40,000以上	480~660 485以上	(49~67) 70,000以上	18以上 20以上	35以上 30以上	— 143~192
	SFVA F5A SFVA F5B F5	245以上 275以上 275以上	(25)以上 (28)以上 40,000以上	410~590 480~660 485以上	(42~60) (49~67) 70,000以上	18以上 18以上 20以上	40以上 35以上 35以上	— — 143~217
	SFVA F5C SFVA F5D F5a	345以上 450以上 450以上	(35)以上 (46)以上 65,000以上	550~730 620~780 620以上	(56~74) (63~80) 90,000以上	18以上 18以上 22以上	35以上 35以上 50以上	— — 187~248
	SFVA F9 F9	380以上 380以上	(39)以上 55,000以上	590~760 585以上	(60~77) 85,000以上	18以上 20以上	40以上 40以上	— 179~217
	SFVA F11A SFVA F11B F11 Class 2	275以上 315以上 275以上	(28)以上 (32)以上 40,000以上	480~660 520~690 485以上	(49~67) (53~70) 70,000以上	18以上 18以上 20以上	35以上 35以上 30以上	— — 143~207
	SFVA F12 F12 Class 2	275以上 275以上	(28)以上 40,000以上	480~660 485以上	(49~67) 70,000以上	18以上 20以上	35以上 30以上	— 143~207
	SFVA F21A SFVA F21B F21	205以上 315以上 310以上	(21)以上 (32)以上 45,000以上	410~590 520~690 515以上	(42~60) (53~70) 75,000以上	18以上 18以上 20以上	40以上 35以上 30以上	— — 156~207
SFVA F22A SFVA F22B F22 Class 3	205以上 315以上 310以上	(21)以上 (32)以上 45,000以上	410~590 520~690 515以上	(42~60) (53~70) 75,000以上	18以上 18以上 20以上	40以上 35以上 30以上	— — 156~207	
JIS G3214 ASTM A182	SUS F304 F304	205以上 205以上	(21)以上 30,000以上	520以上 515以上	(53)以上 75,000以上	43以上 30以上	50以上 50以上	187以下 —
	SUS F304H F304H	205以上 205以上	(21)以上 30,000以上	520以上 515以上	(53)以上 75,000以上	43以上 30以上	50以上 50以上	187以下 —
	SUS F304L F304L	175以上 170以上	(18)以上 25,000以上	480以上 485以上	(46)以上 70,000以上	29以上 30以上	50以上 50以上	187以下 —
	SUS F310 F310	205以上 205以上	(21)以上 30,000以上	520以上 515以上	(53)以上 75,000以上	34以上 30以上	50以上 50以上	187以下 —
	SUS F316 F316	205以上 205以上	(21)以上 30,000以上	520以上 515以上	(53)以上 75,000以上	43以上 30以上	50以上 50以上	187以下 —
	SUS F316H F316H	205以上 205以上	(21)以上 30,000以上	520以上 515以上	(53)以上 75,000以上	43以上 30以上	50以上 50以上	187以下 —
	SUS F316L F316L	175以上 170以上	(18)以上 25,000以上	480以上 485以上	(46)以上 70,000以上	29以上 30以上	50以上 50以上	187以下 —
	SUS F321 F321	205以上 205以上	(21)以上 30,000以上	520以上 515以上	(53)以上 75,000以上	43以上 30以上	50以上 50以上	187以下 —
	SUS F347 F347	205以上 205以上	(21)以上 30,000以上	520以上 515以上	(53)以上 75,000以上	43以上 30以上	50以上 50以上	187以下 —
	SUS F321H F321H	205以上 205以上	(21)以上 30,000以上	520以上 515以上	(53)以上 75,000以上	43以上 30以上	50以上 50以上	187以下 —

化 学 成 分																													
C	Si	Mn	P	S	Ni	Cr	Mo	その他																					
%	%	%	%	%	%	%	%	%																					
			0.050以下	0.050以下																									
0.18~0.23 0.22~0.28	0.15~0.35 0.15~0.35	0.30~0.60 0.30~0.60	0.030以下 0.030以下	0.035以下 0.035以下	(Cu 0.30%, Ni 0.20%, Cr 0.20%, Ni + Cr 0.35以下)																								
0.60以下 0.60以下	0.15~0.50 0.15~0.50	0.30~1.20 0.30~1.20	0.030以下 0.030以下	0.035以下 0.035以下	◎印の機械的性質は下記の通り。																								
0.35以下 0.35以下	0.35以下 0.10~0.35	0.40~1.10 0.60~1.05	0.030以下 0.035以下	0.030以下 0.040以下	<table border="1"> <thead> <tr> <th rowspan="3">記号</th> <th colspan="2">伸び%</th> <th colspan="2">絞り%</th> </tr> <tr> <th colspan="2">14A号試験片</th> <th rowspan="2">軸方向</th> <th rowspan="2">切線方向</th> </tr> <tr> <th>軸方向</th> <th>切線方向</th> </tr> </thead> <tbody> <tr> <td>SF390A</td> <td>25以上</td> <td>21以上</td> <td>45以上</td> <td>35以上</td> </tr> <tr> <td>SF440A</td> <td>24以上</td> <td>19以上</td> <td>45以上</td> <td>35以上</td> </tr> </tbody> </table>				記号	伸び%		絞り%		14A号試験片		軸方向	切線方向	軸方向	切線方向	SF390A	25以上	21以上	45以上	35以上	SF440A	24以上	19以上	45以上	35以上
記号	伸び%		絞り%																										
	14A号試験片		軸方向	切線方向																									
	軸方向	切線方向																											
SF390A	25以上	21以上	45以上	35以上																									
SF440A	24以上	19以上	45以上	35以上																									
0.30以下 0.35以下 0.35以下	0.35以下 0.10~0.35 0.10~0.35	0.40~1.35 1.10以下 1.10以下	0.030以下 0.050以下 0.050以下	0.030以下 0.050以下 0.050以下																									
0.30以下 0.30以下	0.35以下 0.15~0.30	1.35以下 0.60~1.35	0.030以下 0.035以下	0.030以下 0.040以下	0.40以下	0.30以下	0.12以下	LF1,LF2,LF3 について Cu:0.40以下 Co:0.02以下 V:0.03以下																					
0.30以下 0.30以下	0.35以下 0.15~0.30	1.35以下 0.60~1.35	0.030以下 0.035以下	0.030以下 0.040以下	0.40以下	0.30以下	0.12以下																						
0.20以下 0.20以下	0.35以下 0.20~0.35	0.90以下 0.90以下	0.030以下 0.035以下	0.030以下 0.040以下	3.25~3.75 3.30~3.70	0.30以下	0.12以下																						
0.30以下 0.28以下	0.35以下 0.15~0.35	0.60~0.90 0.60~0.90	0.030以下 0.045以下	0.030以下 0.045以下			0.45~0.65 0.44~0.65																						
0.20以下 0.05~0.21	0.60以下 0.10~0.60	0.30~0.80 0.30~0.80	0.030以下 0.040以下	0.030以下 0.040以下		0.50~0.80 0.50~0.81	0.45~0.65 0.44~0.65																						
0.15以下 0.15以下 0.15以下	0.50以下 0.50以下 0.50以下	0.30~0.60 0.30~0.60 0.30~0.60	0.030以下 0.030以下 0.030以下	0.030以下 0.030以下 0.030以下	0.50以下	4.00~6.00 4.00~6.00 4.00~6.00	0.45~0.65 0.45~0.65 0.44~0.65																						
0.25以下 0.25以下 0.25以下	0.50以下 0.50以下 0.50以下	0.30~0.60 0.30~0.60 0.60以下	0.030以下 0.030以下 0.040以下	0.030以下 0.030以下 0.030以下	0.50以下	4.00~6.00 4.00~6.00 4.00~6.00	0.45~0.65 0.45~0.65 0.44~0.65																						
0.15以下 0.15以下	0.50~1.00 0.50~1.00	0.30~0.60 0.30~0.60	0.030以下 0.030以下	0.030以下 0.030以下		8.00~10.00 8.00~10.00	0.90~1.10 0.90~1.10																						
0.20以下 0.20以下 0.10~0.20	0.50~1.00 0.50~1.00 0.50~1.00	0.30~0.80 0.30~0.80 0.30~0.80	0.030以下 0.030以下 0.040以下	0.030以下 0.030以下 0.040以下		1.00~1.50 1.00~1.50 1.00~1.50	0.45~0.65 0.45~0.65 0.44~0.65																						
0.20以下 0.10~0.20	0.60以下 0.10~0.60	0.30~0.80 0.30~0.80	0.030以下 0.040以下	0.030以下 0.040以下		0.80~1.25 0.80~1.25	0.45~0.65 0.44~0.65																						
0.15以下 0.15以下 0.05~0.15	0.50以下 0.50以下 0.50以下	0.30~0.60 0.30~0.60 0.30~0.60	0.030以下 0.030以下 0.040以下	0.030以下 0.030以下 0.040以下		2.65~3.35 2.65~3.35 2.70~3.30	0.80~1.00 0.80~1.00 0.80~1.06																						
0.15以下 0.15以下 0.05~0.15	0.50以下 0.50以下 0.50以下	0.30~0.60 0.30~0.60 0.30~0.60	0.030以下 0.030以下 0.040以下	0.030以下 0.030以下 0.040以下		2.00~2.50 2.00~2.50 2.00~2.50	0.90~1.10 0.90~1.10 0.87~1.13																						
0.08以下 0.08以下	1.00以下 1.00以下	2.00以下 2.00以下	0.040以下 0.045以下	0.030以下 0.030以下	8.00~11.00 8.00~11.00	18.00~20.00 18.00~20.00																							
0.04~0.10 0.04~0.10	1.00以下 1.00以下	2.00以下 2.00以下	0.040以下 0.045以下	0.030以下 0.030以下	8.00~12.00 8.00~11.00	18.00~20.00 18.00~20.00																							
0.030以下 0.030以下	1.00以下 1.00以下	2.00以下 2.00以下	0.040以下 0.045以下	0.030以下 0.030以下	9.00~13.00 8.00~13.00	18.00~20.00 18.00~20.00																							
0.15以下 0.25以下	1.00以下 1.00以下	2.00以下 2.00以下	0.040以下 0.045以下	0.030以下 0.030以下	19.00~22.00 19.00~22.00	24.00~26.00 24.00~26.00																							
0.08以下 0.08以下	1.00以下 1.00以下	2.00以下 2.00以下	0.040以下 0.045以下	0.030以下 0.030以下	10.00~14.00 10.00~14.00	16.00~18.00 16.00~18.00	2.00~3.00 2.00~3.00																						
0.04~0.10 0.04~0.10	1.00以下 1.00以下	2.00以下 2.00以下	0.040以下 0.045以下	0.030以下 0.030以下	11.00~14.00 10.00~14.00	16.00~18.00 16.00~18.00	2.00~3.00 2.00~3.00																						
0.030以下 0.030以下	1.00以下 1.00以下	2.00以下 2.00以下	0.040以下 0.045以下	0.030以下 0.030以下	12.00~15.00 10.00~15.00	16.00~18.00 16.00~18.00	2.00~3.00 2.00~3.00																						
0.08以下 0.08以下	1.00以下 1.00以下	2.00以下 2.00以下	0.040以下 0.045以下	0.030以下 0.030以下	9.00~12.00 9.00~12.00	17.00以上 17.00~19.00		Ti:5×C%~0.60 Ti:5×C%~0.60																					
0.08以下 0.08以下	1.00以下 1.00以下	2.00以下 2.00以下	0.040以下 0.045以下	0.030以下 0.030以下	9.00~13.00 9.00~13.00	17.00~20.00 17.00~20.00		Nb:10×C%~1.00 Nb:10×C%~1.10																					
0.04~0.10 0.04~0.10	1.00以下 1.00以下	2.00以下 2.00以下	0.040以下 0.045以下	0.030以下 0.030以下	9.00~12.00 9.00~12.00	17.00以上 17.00~19.00		Ti:4×C%~0.60 Ti:4×C%~0.70																					

JIS B 2220:2012 フランジの寸法許容差

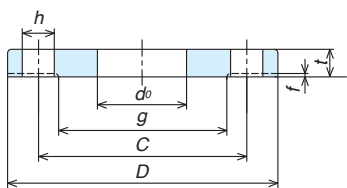

SOP

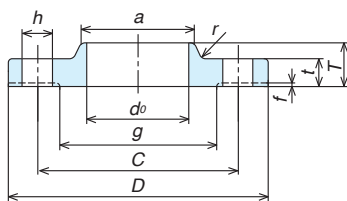

SOH

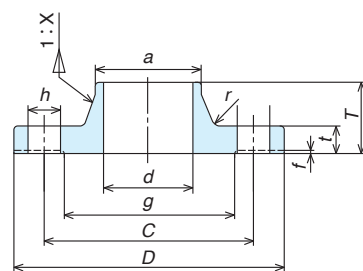

WN

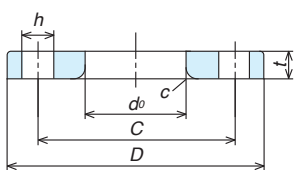

LJ

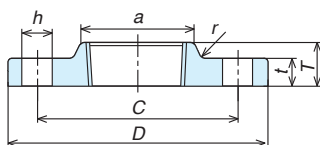

TR

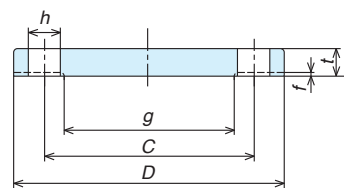

BL

寸法名	フランジの種類 又は接合面	記号	寸法区分	寸法許容差	寸法名	フランジの種類 又は接合面	記号	寸法区分	寸法許容差								
外径	全て	D	600以下	±1.5	フランジの厚さ	FF	t	20以下	+1.5 0								
			600を超えるもの	±3				20を超え 50以下	+2 0								
内径に対するボルト穴 中心円の偏心	全て	—	—	0.8以内				RF	t-f	50を超えるもの	+3 0						
							ボルト穴のピッチ			全て	—	±0.8	フランジの全長	WN	T	20以下	+1.5 0
							ボルト穴の径			全て	h	—				±0.5	20を超え 50以下
内径	SOP SOH LJ	do	400以下	+1 0			ハブの径 小径側	SOH TR WN	a	220以下	+2 0						
			400を超え 600以下	+1.5 0		220を超え 650以下				+4 0							
			600を超え 800以下	+2 0		650を超えるもの				+8 0							
			800を超え 1000以下	+2.5 0		フランジの全長	WN	T	—	±2							
			1000を超えるもの	+3 0					200以下	+2 0							
内径	WN	d	100以下	0 -0.5	面取り	LJ	c	6以下	+0.8 0								
			100を超え 400以下	0 -1				6を超えるもの	+1.6 0								
			400を超え 600以下	0 -1.5	ガスケット座面に対する ボルト・ナット座面の傾き	LJ以外	—	—	—	1°以内							
			600を超え 800以下	0 -2													
			800を超え 1000以下	0 -2.5													
			1000を超えるもの	0 -3													
ガスケット座の径	RF	g	700以下	±0.8													
			700を超えるもの	±1.5													

JIS B 2220:2012 フランジの種類及び表面仕上程度

(1) フランジ形状の種類

板フランジ(SOP) 閉止フランジ(BL)

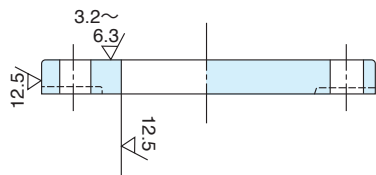

突合せ溶接式フランジ(WN)

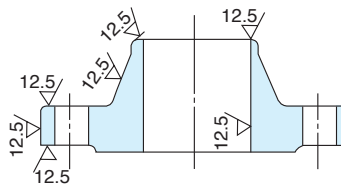

ハブフランジ(SOH) ハブフランジA形

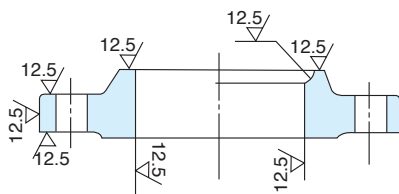

ハブフランジB形 ハブフランジC形

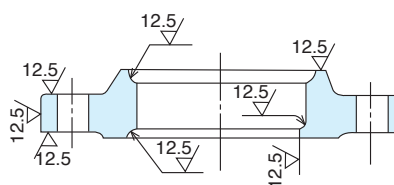

遊合形フランジ(LJ)

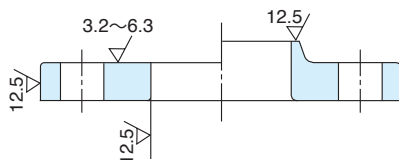

ねじ込み式フランジ(TR)

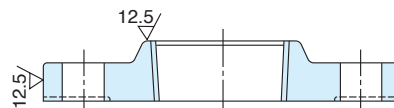

(2) ガasket座の種類

全面座
(FF)

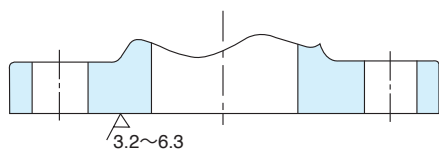

平面座
(RF)

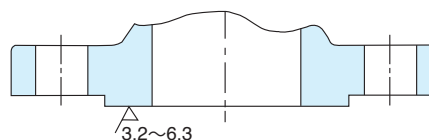

備考 1. 仕上げ面の表面粗さは、JIS B 0601の算術平均粗さ(Ra)による。
2. ボルト穴は、実用上差し支えない程度の仕上げとする。

2K フランジ基準寸法

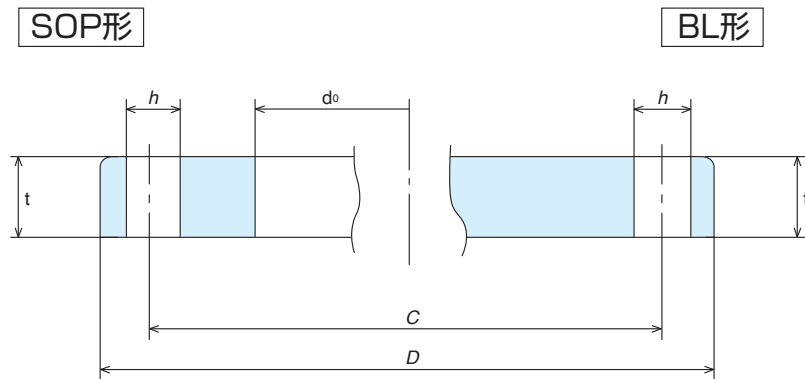

単位:mm

呼び径		適用管 の 外径	外径	内径	厚み	ボルト穴			重量(参考)(kg)	
						中心径	径	数		
A	B		D	d ₀	t	C	h		共通	SOP
		共通	SOP	SOP BL	共通					
450	18	457.2	605	460.0	22	555	23	16	19.9	48.8
500	20	508.0	655	511.0	22	605	23	20	21.5	57.1
550	22	558.8	720	562.0	24	665	25	20	28.2	75.2
600	24	609.6	770	613.0	24	715	25	20	30.4	86.3
650	26	660.4	825	664.0	24	770	25	24	33.5	99.1
700	28	711.2	875	715.0	24	820	25	24	35.8	111.8
750	30	762.0	945	766.0	24	880	27	24	43.0	130.3
800	32	812.8	995	817.0	24	930	27	24	45.4	144.7
850	34	863.6	1045	868.0	24	980	27	24	47.8	159.9
900	36	914.4	1095	919.0	24	1030	27	24	50.1	175.8
1000	40	1016.0	1195	1021.0	26	1130	27	28	58.9	226.9
1100	44	1117.6	1305	1122.0	26	1240	27	28	67.9	271.2
1200	48	1219.2	1420	1224.0	26	1350	27	32	79.7	321.2
1350	54	1371.6	1575	1376.0	26	1505	27	32	90.5	396.2
1500	60	1524.0	1730	1529.0	28	1660	27	36	109.6	515.4

- 備考 1. 呼び径が400以下のフランジは呼び圧力5Kフランジの基準寸法を適用する。
 2. フランジのガスケット座は、呼び圧力5Kフランジを適用する。
 3. 内径寸法は参考値を示す。

16K フランジ基準寸法

JIS B 2220 : 2012

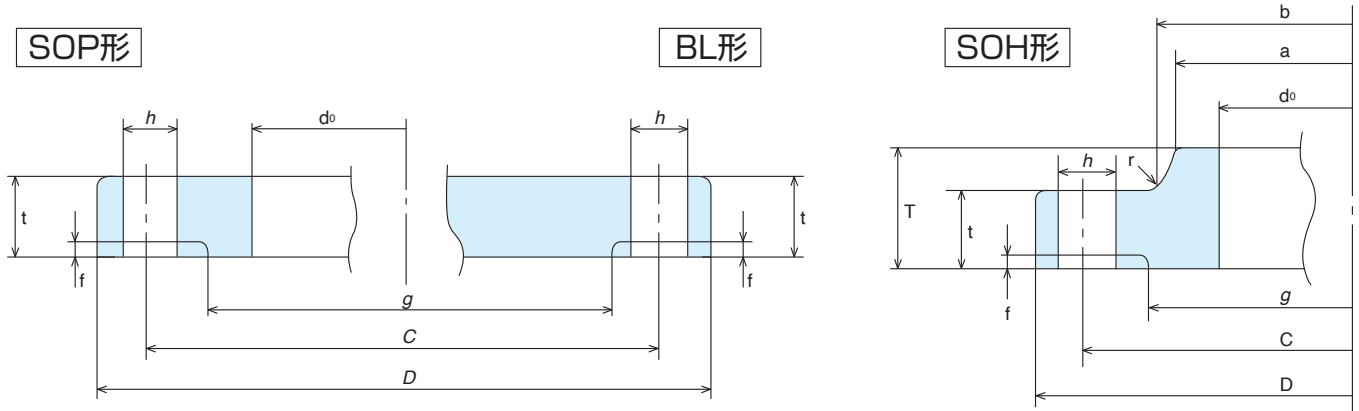

単位:mm

呼び径		適用管の外径	外径 D	内径 d ₀	厚み t	ボルト穴			平面座		ハブの径 小径側 a	ハブの径 大径側 b	フランジ の全長 T	すみ肉 の半径 r	重量(参考)(kg)		
						中心径 C	径 h	数	径 g	高さ f							
A	B		共通	SOP SOH	SOP, BL, SOH	共通			SOP, SOH, BL		SOH		SOP	SOH	BL		
10	3/8	17.3	90	17.8	12	65	15	4	46	1	26	28	16	4	0.51	0.52	0.53
15	1/2	21.7	95	22.2	12	70	15	4	51	1	30	32	16	4	0.56	0.58	0.60
20	3/4	27.2	100	27.7	14	75	15	4	56	1	38	42	20	4	0.72	0.75	0.79
25	1	34.0	125	34.5	14	90	19	4	67	1	46	50	20	4	1.12	1.16	1.22
32	1 1/4	42.7	135	43.2	16	100	19	4	76	2	56	60	22	5	1.47	1.53	1.66
40	1 1/2	48.6	140	49.1	16	105	19	4	81	2	62	66	24	5	1.55	1.64	1.79
50	2	60.5	155	61.1	16	120	19	8	96	2	76	80	24	5	1.7	1.83	2.09
65	2 1/2	76.3	175	77.1	18	140	19	8	116	2	94	98	26	5	2.4	2.58	3.08
80	3	89.1	200	90.0	20	160	23	8	132	2	108	112	28	6	3.5	3.61	4.41
90	3 1/2	101.6	210	102.6	20	170	23	8	145	2	120	124	30	6	3.7	3.89	4.92
100	4	114.3	225	115.4	22	185	23	8	160	2	134	138	34	6	4.5	4.87	6.29
125	5	139.8	270	141.2	22	225	25	8	195	2	164	170	34	6	6.5	7.09	9.21
150	6	165.2	305	166.6	24	260	25	12	230	2	196	202	38	6	8.7	9.57	12.7
200	8	216.3	350	218.0	26	305	25	12	275	2	244	252	40	6	10.9	12.0	18.4
250	10	267.4	430	269.5	28	380	27	12	345	2	304	312	44	6	18.0	20.1	30.4
300	12	318.5	480	321.0	30	430	27	16	395	3	354	364	48	8	21.5	24.3	40.5
350	14	355.6	540	358.1	34	480	33	16	440	3	398	408	52	8	30.8	34.4	57.5
400	16	406.4	605	409.0	38	540	33	16	495	3	446	456	60	10	42.8	47.4	81.7
450	18	457.2	675	460.0	40	605	33	20	560	3	504	514	64	10	55.1	61.8	107.0
500	20	508.0	730	511.0	42	660	33	20	615	3	558	568	68	10	65.1	73.7	132.0
550	22	558.8	795	562.0	44	720	39	20	670	3	612	622	70	10	77.9	87.9	163.0
600	24	609.6	845	613.0	46	770	39	24	720	3	666	676	74	10	86.0	98.4	192.0

備考 1. 平面座寸法は参考値を示す。
2. SOP形は参考寸法を示す。

5K フランジ基準寸法

JIS B 2220 : 2012

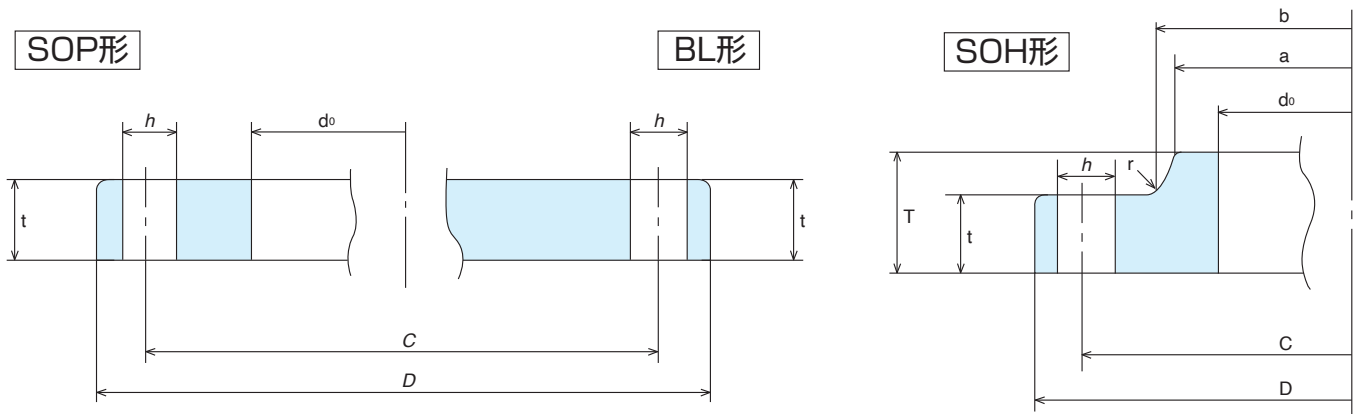

単位:mm

呼び径		適用管の 外径	外径	内径			厚み		ボルト穴			ねじの 呼び	平面座	
				D	do	do	d ₁ ^{a)}	t	t	中心径	径		数	径
A	B		共通	SOP SOH	LJ	WN	BL以外	BL	共通			TR	WN	
									C	h			g	f
10	3/8	17.3	75	17.8	—	12.7	9	9	55	12	4	Rc3/8	39	1
15	1/2	21.7	80	22.2	23.4	16.1	9	9	60	12	4	Rc1/2	44	1
20	3/4	27.2	85	27.7	28.9	21.6	10	10	65	12	4	Rc3/4	49	1
25	1	34.0	95	34.5	35.6	27.6	10	10	75	12	4	Rc1	59	1
32	1 1/4	42.7	115	43.2	44.3	35.7	12	12	90	15	4	Rc1 1/4	70	2
40	1 1/2	48.6	120	49.1	50.4	41.6	12	12	95	15	4	Rc1 1/2	75	2
50	2	60.5	130	61.1	62.7	52.9	14	14	105	15	4	Rc2	85	2
65	2 1/2	76.3	155	77.1	78.7	67.9	14	14	130	15	4	Rc2 1/2	110	2
80	3	89.1	180	90.0	91.6	80.7	14	14	145	19	4	Rc3	121	2
90	3 1/2	101.6	190	102.6	104.1	93.2	14	14	155	19	4	—	131	2
100	4	114.3	200	115.4	116.9	105.3	16	16	165	19	8	Rc4	141	2
125	5	139.8	235	141.2	143.0	130.8	16	16	200	19	8	Rc5	176	2
150	6	165.2	265	166.6	168.4	155.2	18	18	230	19	8	Rc6	206	2
175	7	190.7	300	192.1	—	180.1	18	18	260	23	8	—	232	2
200	8	216.3	320	218.0	219.5	204.7	20	20	280	23	8	—	252	2
225	9	241.8	345	243.7	—	229.4	20	20	305	23	12	—	277	2
250	10	267.4	385	269.5	271.7	254.2	22	22	345	23	12	—	317	2
300	12	318.5	430	321.0	322.8	304.7	22	22	390	23	12	—	360	3
350	14	355.6	480	358.1	360.2	339.8	24	24	435	25	12	—	403	3
400	16	406.4	540	409	411.2	390.6	24	24	495	25	16	—	463	3
450	18	457.2	605	460	462.3	441.4	24	24	555	25	16	—	523	3
500	20	508.0	655	511	514.4	492.2	24	24	605	25	20	—	573	3
550	22	558.8	720	562	565.2	543.0	26	26	665	27	20	—	630	3
600	24	609.6	770	613	616.0	593.8	26	26	715	27	20	—	680	3
650	26	660.4	825	664	—	644.6	26	28	770	27	24	—	735	3
700	28	711.2	875	715	—	695.4	26	30	820	27	24	—	785	3
750	30	762.0	945	766	—	746.2	28	32	880	33	24	—	840	3
800	32	812.8	995	817	—	797.0	28	34	930	33	24	—	890	3
850	34	863.6	1045	868	—	847.8	28	36	980	33	24	—	940	3
900	36	914.4	1095	919	—	898.6	30	36	1030	33	24	—	990	3
1000	40	1016.0	1195	1021	—	1000.2	32	40	1130	33	28	—	1090	3
1100	44	1117.6	1305	1122	—	1098.6	32	44	1240	33	28	—	1200	3
1200	48	1219.2	1420	1224	—	1200.2	34	48	1350	33	32	—	1305	3
1350	54	1371.6	1575	1376	—	1346.2	34	54	1505	33	32	—	1460	3
1500	60	1524.0	1730	1529	—	1498.6	36	58	1660	33	36	—	1615	3

備考 1. 注a)は接合する鋼管の内径によって調整する。

5K フランジ基準寸法

JIS B 2220 : 2012

LJ形

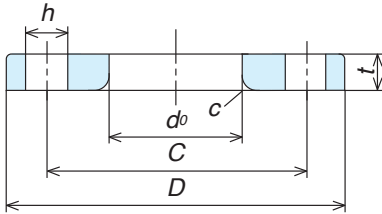

TR形

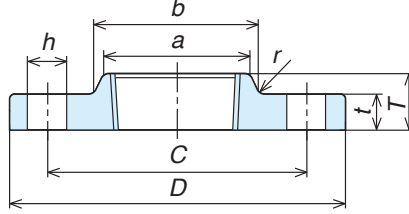

WN形

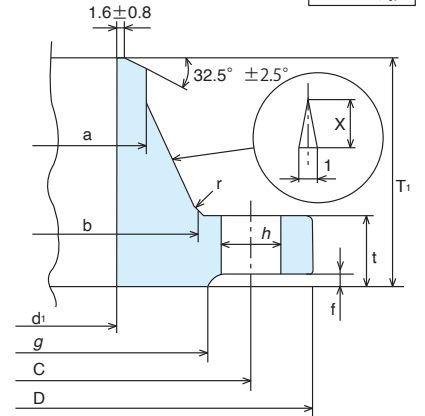

単位:mm

呼び径		ハブの径 小径側		ハブの径 大径側		ハブの テーパ X	フランジの 全長		面取り c	すみ肉の 半径		重量(参考)(kg)			
		a	a	b	b		T	T ₁		r	r				
A	B	SOH TR	WN	SOH TR	WN	WN	SOH TR	WN	LJ	SOH TR	WN	SOP	SOH	TR	BL
10	3/8	23	17.3	26	26	1.25	13	24	—	4	4	0.26	—	0.28	0.28
15	1/2	27	21.7	30	31	1.25	13	25	3	4	4	0.30	—	0.31	0.32
20	3/4	33	27.2	36	38	1.25	15	28	3	4	4	0.36	—	0.39	0.41
25	1	41	34.0	44	46	1.25	17	30	3	4	4	0.45	—	0.50	0.52
32	1 1/4	50	42.7	53	55	1.25	19	33	4	4	4	0.79	—	0.84	0.91
40	1 1/2	56	48.6	60	62	1.25	20	34	4	4	4	0.82	—	0.91	1.00
50	2	69	60.5	73	73	1.25	24	36	4	4	4	1.06	—	1.20	1.38
65	2 1/2	86	76.3	91	91	1.25	27	39	5	4	4	1.48	—	1.74	2.00
80	3	99	89.1	105	105	1.25	30	41	5	4	4	1.97	—	2.35	2.67
90	3 1/2	—	101.6	—	117	1.25	—	41	5	—	4	2.08	—	—	2.99
100	4	127	114.3	130	128	1.25	36	41	5	4	4	2.35	—	2.99	3.66
125	5	154	139.8	161	156	1.25	40	43	6	4	4	3.20	—	4.29	5.16
150	6	182	165.2	189	184	1.25	40	49	6	4	4	4.39	—	5.74	7.47
175	7	—	190.7	—	209	1.25	—	49	—	—	4	5.42	—	—	9.52
200	8	—	216.3	—	235	1.25	—	53	6	—	4	6.24	—	—	12.1
225	9	—	241.8	—	261	1.25	—	54	—	—	4	6.57	—	—	13.9
250	10	—	267.4	—	290	1.25	—	61	6	—	4	9.39	—	—	19.2
300	12	—	318.5	—	342	1.25	—	62	9	—	4	10.2	—	—	24.2
350	14	—	355.6	—	385	1.25	—	73	9	—	4	14.0	—	—	33.0
400	16	—	406.4	—	438	1.25	—	76	9	—	4	16.9	—	—	41.7
450	18	495	457.2	500	491	1.25	40	79	9	5	5	21.4	24.9	—	52.7
500	20	546	508.0	552	541	1.25	40	79	9	5	5	23.0	27.0	—	61.6
550	22	597	558.8	603	593	1.25	42	81	9	5	5	31.1	34.5	—	80.8
600	24	648	609.6	654	643	1.25	44	81	9	5	5	32.5	37.8	—	92.7
650	26	702	660.4	708	698	1.25	48	85	—	5	5	35.6	43.2	—	114.0
700	28	751	711.2	758	748	1.5	48	94	—	5	5	38.0	45.8	—	138.0
750	30	802	762.0	810	802	1.5	52	100	—	5	5	48.4	57.7	—	171.0
800	32	854	812.8	862	852	1.5	52	100	—	5	5	51.2	61.3	—	202.0
850	34	904	863.6	912	902	1.75	54	108	—	5	5	53.9	65.3	—	237.0
900	36	956	914.4	964	952	1.75	56	108	—	5	5	60.7	73.1	—	260.0
1000	40	1058	1016.0	1066	1052	2	60	116	—	5	5	70.1	84.8	—	345.0
1100	44	1158	1117.6	1170	1162	2	71	136	—	7	8	81.6	105.0	—	454.0
1200	48	1260	1219.2	1272	1272	2	77	155	—	7	8	101.0	129.0	—	586.0
1350	54	1414	1371.6	1426	1427	2	80	164	—	7	8	116.0	151.0	—	814.0
1500	60	1568	1524.0	1580	1582	2	86	172	—	7	10	137.0	180.0	—	1060.0

10K フランジ基準寸法

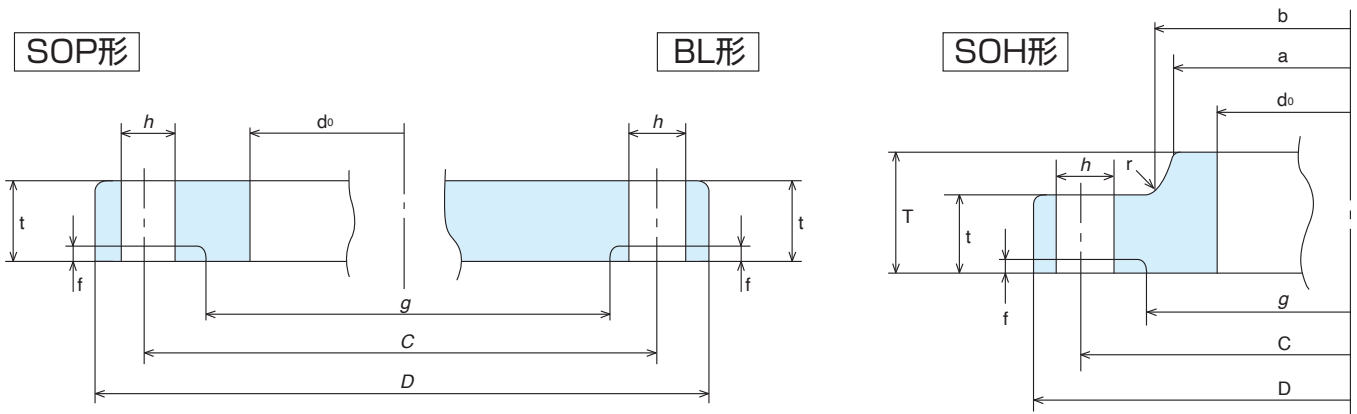

単位:mm

呼び径		適用管の 外径	外径	内径			厚み		ボルト穴			ねじの 呼び	平面座	
				D	d_o	d_o	$d_1^{a)}$	t	t	中心径	径		数	径
A	B		共通	SOP SOH	LJ	WN	BL以外	BL	共通			TR	SOP, BL, SOH, WN	
									C	h			g	f
10	3/8	17.3	90	17.8	—	12.7	12	12	65	15	4	Rc3/8	46	1
15	1/2	21.7	95	22.2	23.4	16.1	12	12	70	15	4	Rc1/2	51	1
20	3/4	27.2	100	27.7	28.9	21.6	14	14	75	15	4	Rc3/4	56	1
25	1	34.0	125	34.5	35.6	27.6	14	14	90	19	4	Rc1	67	1
32	1 1/4	42.7	135	43.2	44.3	35.7	16	16	100	19	4	Rc1 1/4	76	2
40	1 1/2	48.6	140	49.1	50.4	41.6	16	16	105	19	4	Rc1 1/2	81	2
50	2	60.5	155	61.1	62.7	52.9	16	16	120	19	4	Rc2	96	2
65	2 1/2	76.3	175	77.1	78.7	67.9	18	18	140	19	4	Rc2 1/2	116	2
80	3	89.1	185	90.0	91.6	80.7	18	18	150	19	8	Rc3	126	2
90	3 1/2	101.6	195	102.6	104.1	93.2	18	18	160	19	8	—	136	2
100	4	114.3	210	115.4	116.9	105.3	18	18	175	19	8	Rc4	151	2
125	5	139.8	250	141.2	143.0	130.8	20	20	210	23	8	Rc5	182	2
150	6	165.2	280	166.6	168.4	155.2	22	22	240	23	8	Rc6	212	2
175	7	190.7	305	192.1	—	180.1	22	22	265	23	12	—	237	2
200	8	216.3	330	218.0	219.5	204.7	22	22	290	23	12	—	262	2
225	9	241.8	350	243.7	—	229.4	22	22	310	23	12	—	282	2
250	10	267.4	400	269.5	271.7	254.2	24	24	355	25	12	—	324	2
300	12	318.5	445	321.0	322.8	304.7	24	24	400	25	16	—	368	3
350	14	355.6	490	358.1	360.2	339.8	26	26	445	25	16	—	413	3
400	16	406.4	560	409	411.2	390.6	28	28	510	27	16	—	475	3
450	18	457.2	620	460	462.3	441.4	30	30	565	27	20	—	530	3
500	20	508.0	675	511	514.4	492.2	30	30	620	27	20	—	585	3
550	22	558.8	745	562	565.2	543.0	32	34	680	33	20	—	640	3
600	24	609.6	795	613	616.0	593.8	32	36	730	33	24	—	690	3
650	26	660.4	845	664	—	644.6	34	38	780	33	24	—	740	3
700	28	711.2	905	715	—	695.4	34	40	840	33	24	—	800	3
750	30	762.0	970	766	—	746.2	36	44	900	33	24	—	855	3
800	32	812.8	1020	817	—	797.0	36	46	950	33	28	—	905	3
850	34	863.6	1070	868	—	847.8	36	48	1000	33	28	—	955	3
900	36	914.4	1120	919	—	898.6	38	50	1050	33	28	—	1005	3
1000	40	1016.0	1235	1021	—	1000.2	40	56	1160	39	28	—	1110	3
1100	44	1117.6	1345	1122	—	1098.6	42	62	1270	39	28	—	1220	3
1200	48	1219.2	1465	1224	—	1200.2	44	66	1380	39	32	—	1325	3
1350	54	1371.6	1630	1376	—	1346.2	48	74	1540	45	36	—	1480	3
1500	60	1524.0	1795	1529	—	1498.6	50	82	1700	45	40	—	1635	3

備考 1. 注a)は接合する鋼管の内径によって調整する。
 2. SOP形、BL形、SOH形の座面寸法は参考値を示す。
 3. LJ形の250A~600Aの寸法は参考値を示す。

10K フランジ基準寸法

WN形

LJ形

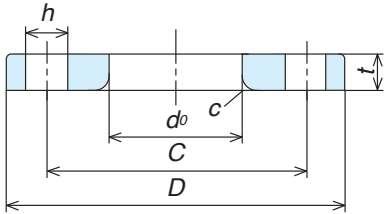

TR形

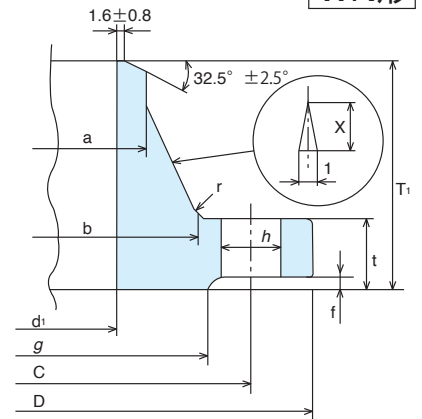
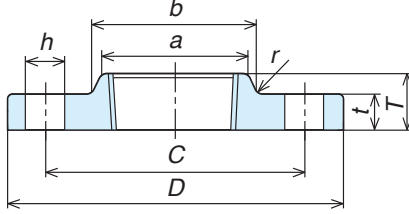

単位:mm

呼び径		ハブの径 小径側		ハブの径 大径側		ハブの テーパ X	フランジの 全長		面取り c	すみ肉の 半径		重量(参考)(kg)			
		a	a	b	b		T	T ₁		r	r				
A	B	SOH TR	WN	SOH TR	WN	WN	SOH TR	WN	LJ	SOH TR	WN	SOP	SOH	TR	BL
10	3/8	23	17.3	26	28	1.25	16	29	—	4	4	0.51	—	0.52	0.53
15	1/2	27	21.7	30	33	1.25	16	31	3	4	4	0.56	—	0.58	0.60
20	3/4	33	27.2	36	38	1.25	20	32	3	4	4	0.72	—	0.75	0.79
25	1	41	34.0	44	47	1.25	20	36	3	4	4	1.12	—	1.17	1.22
32	1 1/4	50	42.7	53	56	1.25	22	38	4	4	4	1.47	—	1.54	1.66
40	1 1/2	56	48.6	60	62	1.25	24	38	4	4	4	1.55	—	1.65	1.79
50	2	69	60.5	73	75	1.25	24	40	4	4	4	1.86	—	1.99	2.23
65	2 1/2	86	76.3	91	92	1.25	27	44	5	4	4	2.58	—	2.79	3.24
80	3	99	89.1	105	105	1.25	30	45	5	4	5	2.58	—	2.90	3.48
90	3 1/2	—	101.6	—	117	1.25	—	45	5	—	5	2.73	—	—	3.90
100	4	127	114.3	130	130	1.25	36	45	5	4	5	3.10	—	3.70	4.57
125	5	154	139.8	161	156	1.25	40	47	6	4	5	4.73	—	5.70	7.18
150	6	182	165.2	189	184	1.25	40	53	6	4	5	6.30	—	7.48	10.1
175	7	—	190.7	—	210	1.25	—	55	—	—	5	6.75	—	—	11.8
200	8	—	216.3	—	238	1.25	—	58	6	—	5	7.46	—	—	13.9
225	9	—	241.8	—	261	1.25	—	58	—	—	5	7.70	—	—	15.8
250	10	288	267.4	292	292	1.25	36	65	6	6	6	11.8	12.7	—	22.6
300	12	340	318.5	346	345	1.25	38	68	9	6	6	12.6	13.8	—	27.8
350	14	380	355.6	386	388	1.25	42	79	9	6	6	16.3	18.2	—	36.9
400	16	436	406.4	442	442	1.25	44	85	9	6	6	23.2	25.8	—	52.1
450	18	496	457.2	502	495	1.25	48	90	9	6	6	29.3	33.4	—	68.4
500	20	548	508.0	554	546	1.5	48	99	9	6	6	33.3	38.0	—	81.6
550	22	604	558.8	610	597	1.75	52	111	9	6	6	42.9	49.4	—	112.0
600	24	656	609.6	662	648	1.75	52	112	9	6	6	45.4	52.6	—	134.0
650	26	706	660.4	712	700	1.75	56	116	—	6	6	51.8	60.2	—	161.0
700	28	762	711.2	770	754	2	58	132	—	6	6	59.0	70.2	—	196.0
750	30	816	762.0	824	807	2	62	139	—	6	6	72.8	86.5	—	248.0
800	32	868	812.8	876	858	2	64	139	—	6	6	76.0	92.0	—	286.0
850	34	920	863.6	928	908	2	66	139	—	6	6	80.1	98.7	—	330.0
900	36	971	914.4	979	959	2	70	140	—	6	6	88.9	110.0	—	377.0
1000	40	1073	1016.0	1081	1065	2	74	151	—	6	6	109.0	133.0	—	512.0
1100	44	1175	1117.6	1185	1174	2	95	170	—	8	10	131.0	175.0	—	675.0
1200	48	1278	1219.2	1290	1281	2	101	182	—	8	10	163.0	215.0	—	894.0
1350	54	1432	1371.6	1450	1438	2	110	200	—	8	10	204.0	274.0	—	1180.0
1500	60	1585	1524.0	1605	1598	2	123	218	—	8	12	248.0	340.0	—	1590.0

20K フランジ基準寸法

JIS B 2220 : 2012

SOP形

BL形

SOH形(A形)

呼び径 10A~600A

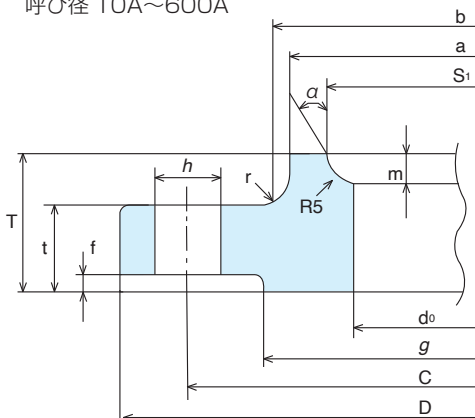
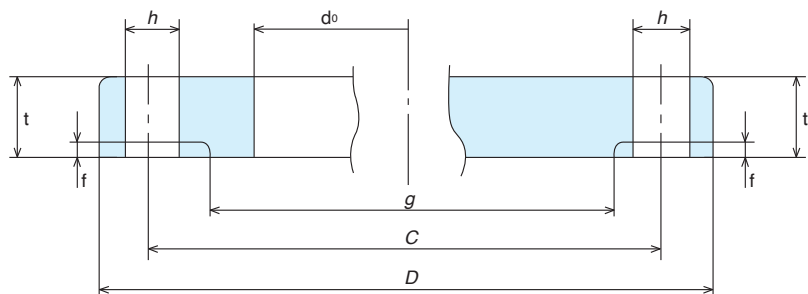

単位:mm

呼び径		適用管 の外径	外径		内径				厚み t	ボルト穴			平面座		ハブの径 小径側		ハブの径 大径側	
			D	d ₀	d ^(a)	d ₁ ^(a)	中心径 C	径 h		数	径 g	高さ f	a	a	b	b		
			共通	SOP SOH	SOH (C形)	WN	共通						SOH	WN	SOH	WN		
10	3/8	17.3	90	17.8	—	12.7	14	65	15	4	46	1	30	17.3	32	29		
15	1/2	21.7	95	22.2	—	16.1	14	70	15	4	51	1	34	21.7	36	34		
20	3/4	27.2	100	27.7	—	21.4	16	75	15	4	56	1	40	27.2	42	39		
25	1	34.0	125	34.5	—	27.2	16	90	19	4	67	1	48	34.0	50	47		
32	1 1/4	42.7	135	43.2	—	35.5	18	100	19	4	76	2	56	42.7	60	56		
40	1 1/2	48.6	140	49.1	—	41.2	18	105	19	4	81	2	62	48.6	66	62		
50	2	60.5	155	61.1	—	52.7	18	120	19	8	96	2	76	60.5	80	75		
65	2 1/2	76.3	175	77.1	65.9	65.9	20	140	19	8	116	2	100	76.3	104	92		
80	3	89.1	200	90.0	78.1	78.1	22	160	23	8	132	2	113	89.1	117	105		
90	3 1/2	101.6	210	102.6	90.2	90.2	24	170	23	8	145	2	126	101.6	130	118		
100	4	114.3	225	115.4	102.3	102.3	24	185	23	8	160	2	138	114.3	142	134		
125	5	139.8	270	141.2	126.6	126.6	26	225	25	8	195	2	166	139.8	172	162		
150	6	165.2	305	166.6	151.0	151.0	28	260	25	12	230	2	196	165.2	202	192		
200	8	216.3	350	218.0	199.9	199.9	30	305	25	12	275	2	244	216.3	252	244		
250	10	267.4	430	269.5	248.8	248.8	34	380	27	12	345	2	304	267.4	312	298		
300	12	318.5	480	321.0	297.9	297.9	36	430	27	16	395	3	354	318.5	364	352		
350	14	355.6	540	358.1	333.4	333.4	40	480	33	16	440	3	398	355.6	408	398		
400	16	406.4	605	409	381.0	381.0	46	540	33	16	495	3	446	406.4	456	452		
450	18	457.2	675	460	431.8	431.8	48	605	33	20	560	3	504	457.2	514	510		
500	20	508.0	730	511	482.6	482.6	50	660	33	20	615	3	558	508.0	568	561		
550	22	558.8	795	562	533.4	533.4	52	720	39	20	670	3	612	558.8	622	616		
600	24	609.6	845	613	584.2	584.2	54	770	39	24	720	3	666	609.6	676	670		

備考 1. 注a)は接合する鋼管の内径によって調整する。
 2. 注a)内径(d)及び(d₁)は、JIS G 3454、3455及び3456のSch40の場合を参考として示す。但し呼び径450以上は管厚12.7mmとして示す。
 3. SOP形は参考寸法を示す。

20K フランジ基準寸法

JIS B 2220 : 2012

SOH形(B形)

呼び径 10A~50A

SOH形(C形)

呼び径 65A~600A

WN形

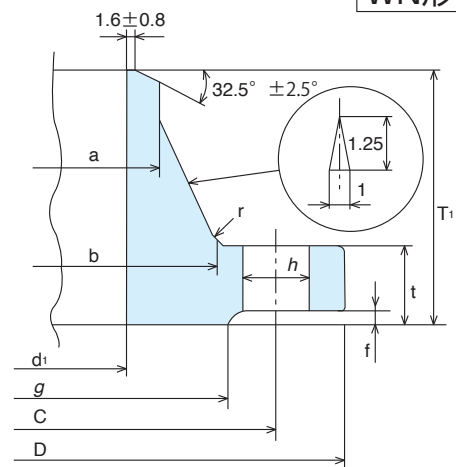
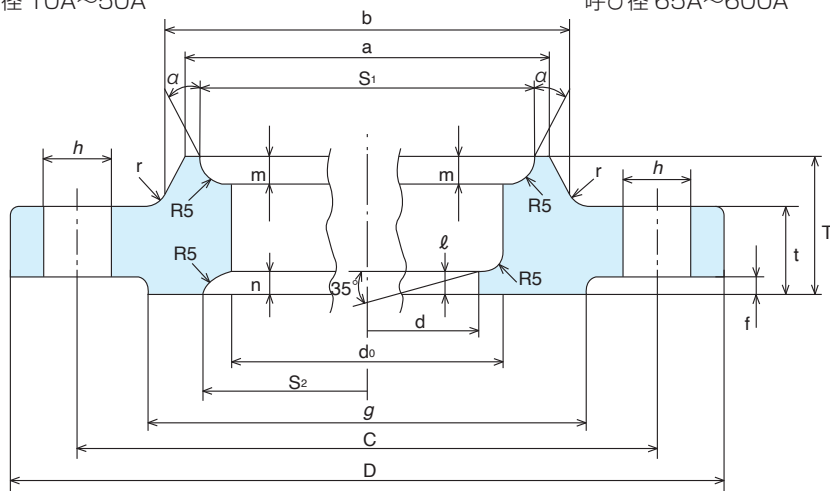

単位:mm

呼び径		フランジの全長		すみ肉の半径	溶接部の寸法						重量(参考)(kg)			
A	B	T	T ₁	r	S ₁	m	α	S ₂	n	ℓ	SOP	SOH		BL
		SOH	WN	SOH, WN	SOH (A形, B形, C形)			SOH (B形)		SOH (C形)		A形	B, C形	
10	3/8	20	33	4	27	4.0	—	27	4.0	—	0.58	0.58	0.58	0.59
15	1/2	20	34	4	31	4.0	—	31	4.0	—	0.65	0.65	0.64	0.67
20	3/4	22	36	4	37	4.0	—	37	4.0	—	0.80	0.81	0.80	0.86
25	1	24	38	4	44	4.0	—	44	4.5	—	1.25	1.27	1.26	1.34
32	1 1/4	26	41	5	52	4.0	—	53	5.0	—	1.57	1.58	1.57	1.73
40	1 1/2	26	41	5	58	4.0	—	59	5.5	—	1.66	1.68	1.66	1.87
50	2	26	42	5	70	4.0	—	72	5.5	—	1.89	1.89	1.86	2.20
65	2 1/2	30	48	5	94	6.0	20°	—	—	6	2.60	2.73	2.81	3.24
80	3	34	51	6	107	6.0	20°	—	—	6	3.80	3.85	3.95	4.63
90	3 1/2	36	54	6	120	6.0	20°	—	—	6	4.40	4.47	4.59	5.67
100	4	36	58	6	132	6.0	20°	—	—	6	4.90	5.03	5.18	6.61
125	5	40	64	6	160	7.0	30°	—	—	6	7.80	7.94	8.15	10.5
150	6	42	73	6	186	8.0	30°	—	—	6	10.1	10.4	10.7	14.4
200	8	46	77	6	237	9.0	30°	—	—	6	12.6	13.1	13.6	20.8
250	10	52	87	6	290	10.0	30°	—	—	6	21.9	23.1	23.8	36.2
300	12	56	94	8	345	11.0	30°	—	—	6	25.8	27.2	28.1	47.4
350	14	62	110	8	384	12.0	35°	—	—	6	36.2	38.4	39.5	66.1
400	16	70	123	10	437	13.0	35°	—	—	7	51.7	53.9	55.5	97.0
450	18	78	134	10	490	15.0	35°	—	—	7	66.1	71.0	72.9	126.0
500	20	84	136	10	544	16.0	35°	—	—	7	77.4	84.6	86.7	155.0
550	22	90	143	10	595	16.0	35°	—	—	7	92.2	102.0	104.0	190.0
600	24	96	149	10	646	18.0	35°	—	—	7	101.0	115.0	117.0	223.0

30K フランジ基準寸法

SOP形

BL形

SOH形(A形)

呼び径 10A~400A

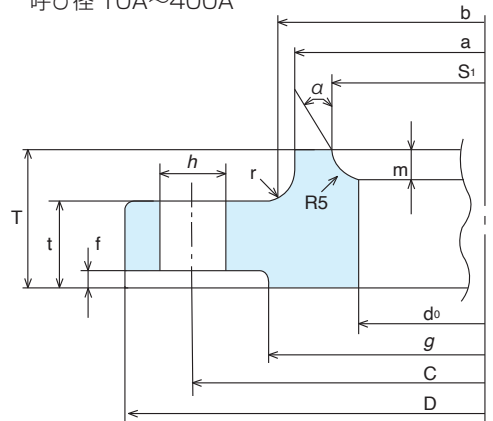
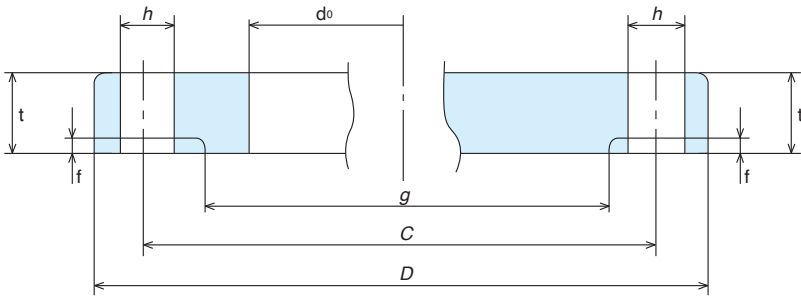

呼び径		適用管の 外径	外径		内径			厚み t	ボルト穴			平面座		ハブの径 小径側		ハブの径 大径側	
			D	d _o	d ^(a)	d ₁ ^(a)	WN		中心径 C	径 h	数	径 g	高さ f	a	a	b	b
A	B	共通	SOP SOH	SOH (C形)	WN	共通					SOH	WN	SOH	WN			
10	3/8	17.3	110	17.8	—	12.7	16	75	19	4	52	1	30	—	34	—	
15	1/2	21.7	115	22.2	—	16.1	18	80	19	4	55	1	36	21.7	40	40	
20	3/4	27.2	120	27.7	—	21.4	18	85	19	4	60	1	42	27.2	46	44	
25	1	34.0	130	34.5	—	27.2	20	95	19	4	70	1	50	34.0	54	52	
32	1 1/4	42.7	140	43.2	—	35.5	22	105	19	4	80	2	60	42.7	64	62	
40	1 1/2	48.6	160	49.1	—	41.2	22	120	23	4	90	2	66	48.6	70	70	
50	2	60.5	165	61.1	—	52.7	22	130	19	8	105	2	82	60.5	86	84	
65	2 1/2	76.3	200	77.1	65.9	65.9	26	160	23	8	130	2	102	76.3	106	104	
80	3	89.1	210	90.0	78.1	78.1	28	170	23	8	140	2	115	89.1	121	118	
90	3 1/2	101.6	230	102.6	90.2	90.2	30	185	25	8	150	2	128	101.6	134	130	
100	4	114.3	240	115.4	102.3	102.3	32	195	25	8	160	2	141	114.3	147	142	
125	5	139.8	275	141.2	126.6	126.6	36	230	25	8	195	2	166	139.8	172	172	
150	6	165.2	325	166.6	151.0	151.0	38	275	27	12	235	2	196	165.2	204	202	
200	8	216.3	370	218.0	199.9	199.9	42	320	27	12	280	2	248	216.3	256	254	
250	10	267.4	450	269.5	248.8	248.8	48	390	33	12	345	2	306	267.4	314	312	
300	12	318.5	515	321.0	297.9	297.9	52	450	33	16	405	3	360	318.5	370	366	
350	14	355.6	560	358.1	333.4	333.4	54	495	33	16	450	3	402	355.6	412	406	
400	16	406.4	630	409.0	381.0	381.0	60	560	39	16	510	3	456	406.4	468	462	

備考 1. 注a)は接合する鋼管の内径によって調整する。
 2. 注a)内径(d)及び(d₁)はJIS G 3454、3455及び3456のSch40の場合を参考として示す。
 3. SOP形は参考寸法を示す。

30K フランジ基準寸法

JIS B 2220 : 2012

SOH形(B形)

呼び径 10A~50A

SOH形(C形)

呼び径 65A~400A

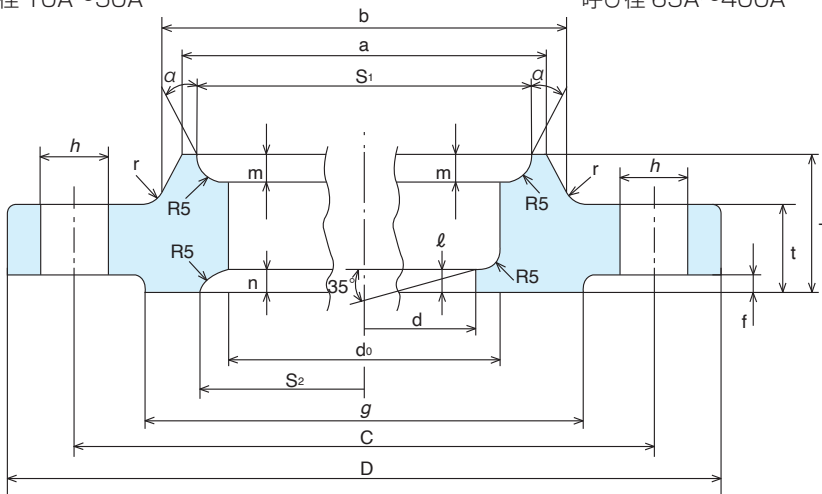

WN形

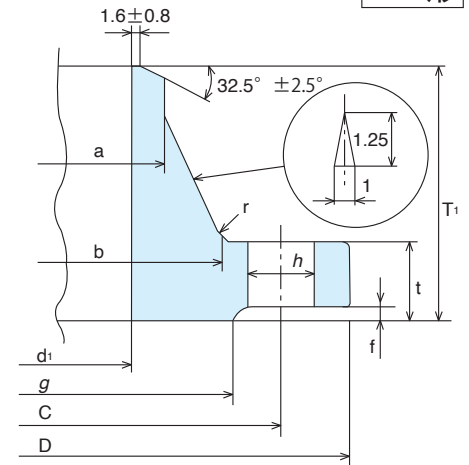

単位:mm

呼び径		フランジの全長		すみ肉の半径		溶接部の寸法						重量(参考)(kg)			
		T	T ₁	r	r	S ₁	m	α	S ₂	n	ℓ	SOP	SOH		BL
A	B	SOH	WN	SOH	WN	SOH (A形, B形, C形)			SOH (B形)		SOH (C形)		A形	B, C形	
10	3/8	24	—	4	—	27	4.0	—	27	4	—	1.0	1.00	1.00	1.00
15	1/2	26	45	5	6	31	4.0	—	40	5	—	1.2	1.24	1.22	1.25
20	3/4	28	45	5	6	37	5.0	—	44	5	—	1.3	1.36	1.34	1.38
25	1	30	48	5	6	44	6.0	—	52	5	—	1.7	1.77	1.75	1.84
32	1 1/4	32	52	6	6	52	6.0	—	60	5	—	2.2	2.17	2.15	2.32
40	1 1/2	34	54	6	6	58	6.0	—	66	5	—	2.9	2.82	2.79	3.00
50	2	36	57	6	8	70	6.5	—	78	5	—	2.8	2.89	2.86	3.14
65	2 1/2	40	69	8	8	96	9.5	20°	—	—	6	4.8	4.88	4.96	5.50
80	3	44	73	8	8	109	9.5	20°	—	—	6	5.6	5.70	5.80	6.63
90	3 1/2	46	74	8	8	122	9.5	20°	—	—	6	7.0	7.13	7.25	8.55
100	4	48	76	8	8	135	9.5	20°	—	—	6	7.8	8.01	8.16	10.0
125	5	54	86	8	10	160	9.5	20°	—	—	6	11.4	11.6	11.9	15.3
150	6	58	95	8	10	186	9.5	20°	—	—	6	16.3	17.0	17.3	22.2
200	8	64	102	8	10	237	9.5	20°	—	—	6	21.2	22.2	22.6	32.6
250	10	72	118	10	12	290	10.0	20°	—	—	6	35.0	36.8	37.5	55.2
300	12	78	127	10	15	345	12.0	30°	—	—	6	47.0	49.1	50.0	77.9
350	14	84	134	12	15	383	13.0	30°	—	—	6	56.6	60.4	61.5	96.9
400	16	92	149	15	20	435	14.0	30°	—	—	7	76.9	82.0	83.7	136.0

40K フランジ基準寸法

JIS B 2220 : 2012

SOP形

BL形

WN形

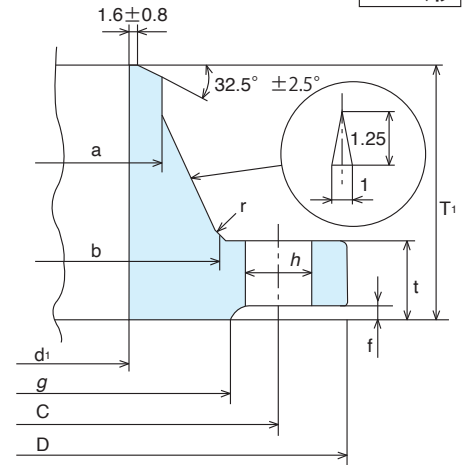
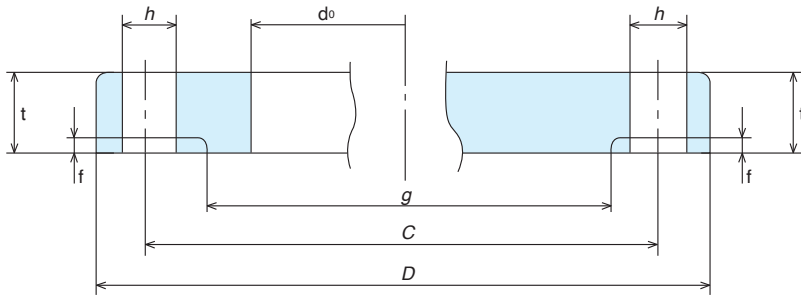

単位:mm

呼び径		適用管の 外径	外径			厚み t	ボルト穴			平面座		ハブの径 小径側 a	ハブの径 大径側 b	フランジ の全長 T ₁	すみ肉の 半径 r	重量(参考)(kg)	
			D	d ₀	d ₁ ^{a)}		中心径 C	径 h	数	径 g	高さ f					SOP	BL
A	B	共通	SOP	WN	共通					WN			SOP	BL			
15	1/2	21.7	115	22.2	16.1	20	80	19	4	55	1	21.7	40	48	6	1.3	1.4
20	3/4	27.2	120	27.7	21.4	20	85	19	4	60	1	27.2	45	48	6	1.5	1.6
25	1	34.0	130	34.5	27.2	22	95	19	4	70	1	34.0	54	53	6	1.9	2.1
32	1 1/4	42.7	140	43.2	35.5	24	105	19	4	80	2	42.7	62	54	6	2.4	2.6
40	1 1/2	48.6	160	49.1	41.2	24	120	23	4	90	2	48.6	72	59	6	3.1	3.3
50	2	60.5	165	61.1	52.7	26	130	19	8	105	2	60.5	87	65	8	3.3	3.8
65	2 1/2	76.3	200	77.1	65.9	30	160	23	8	130	2	76.3	108	78	8	5.5	6.4
80	3	89.1	210	90.0	78.1	32	170	23	8	140	2	89.1	119	78	8	6.4	7.7
90	3 1/2	101.6	230	102.6	90.2	34	185	25	8	150	2	101.6	130	79	8	7.9	9.8
100	4	114.3	250	115.4	102.3	36	205	25	8	165	2	114.3	146	85	8	9.9	12.4
125	5	139.8	300	141.2	126.6	40	250	27	8	200	2	139.8	186	108	10	15.9	20.2
150	6	165.2	355	166.6	151.0	44	295	33	12	240	2	165.2	215	117	10	23.2	30.0
200	8	216.3	405	218.0	199.9	50	345	33	12	290	2	216.3	270	130	10	32.1	45.7
250	10	267.4	475	269.5	248.8	56	410	33	12	355	2	267.4	333	152	12	48.6	72.3
300	12	318.5	540	321.0	297.9	60	470	39	16	410	3	318.5	380	153	15	61.1	97.0
350	14	355.6	585	358.1	333.4	64	515	39	16	455	3	355.6	425	168	15	75.2	123.0
400	16	406.4	645	409.0	381.0	70	570	39	16	515	3	406.4	466	168	20	97.4	167.0

- 備考 1. 注a)は接合する鋼管の内径によって調整する。
 2. 注a)内径(d₁)はJIS G 3454、3455及び3456のSch40の場合を参考として示す。
 3. SOP形は参考寸法を示す。

63K フランジ基準寸法

JIS B 2220 : 2012

SOP形

BL形

WN形

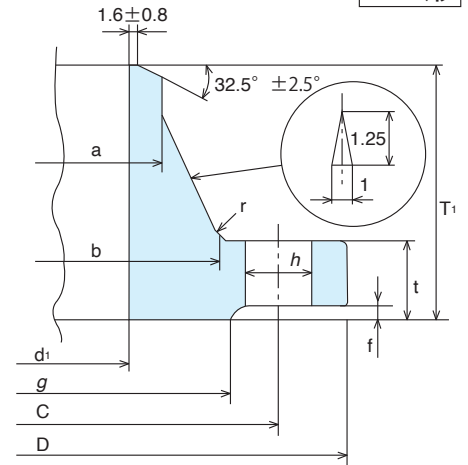
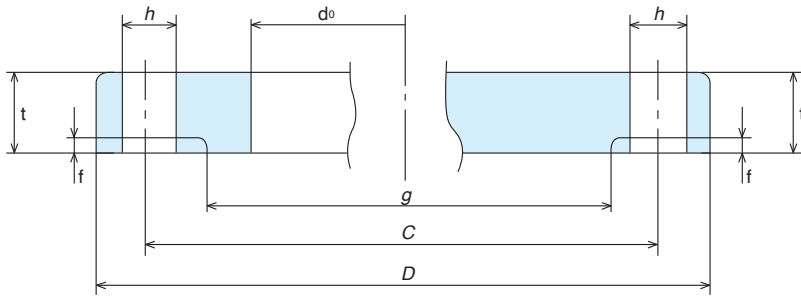

単位:mm

呼び径		適用管の 外径	外径			厚み t	ボルト穴			平面座		ハブの径 小径側 a	ハブの径 大径側 b	フランジ の全長 T ₁	すみ肉の 半径 r	重量(参考)(kg)	
			D	d ₀	d ₁ ^{a)}		中心径 C	径 h	数	径 g	高さ f					SOP	BL
A	B		共通	SOP	WN	共通					WN						
15	1/2	21.7	120	22.2	16.1	23	85	19	4	55	1	21.7	42	57	6	1.8	1.9
20	3/4	27.2	135	27.7	21.4	25	95	23	4	60	1	27.2	46	57	6	2.4	2.5
25	1	34.0	140	34.5	27.2	27	100	23	4	70	1	34.0	55	61	6	2.8	2.9
32	1 1/4	42.7	150	43.2	35.5	30	110	23	4	80	2	42.7	60	61	6	3.5	3.6
40	1 1/2	48.6	175	49.1	41.2	32	130	25	4	90	2	48.6	75	73	6	5.1	5.3
50	2	60.5	185	61.1	52.7	34	145	23	8	105	2	60.5	92	82	8	5.5	6.1
65	2 1/2	76.3	220	77.1	65.9	38	175	25	8	130	2	76.3	118	101	8	8.8	9.9
80	3	89.1	230	90.0	78.1	40	185	25	8	140	2	89.1	130	103	8	9.9	11.5
90	3 1/2	101.6	255	102.6	90.2	42	205	27	8	150	2	101.6	140	103	8	12.7	14.9
100	4	114.3	270	115.4	102.3	44	220	27	8	165	2	114.3	154	107	8	14.6	17.7
125	5	139.8	325	141.2	126.6	50	265	33	8	200	2	139.8	190	127	10	23.8	29.2
150	6	165.2	365	166.6	151.0	54	305	33	12	240	2	165.2	230	152	10	30.8	39.2
200	8	216.3	425	218.0	199.9	60	360	33	12	290	2	216.3	280	159	10	44.4	61.0
250	10	267.4	500	269.5	248.8	68	430	39	12	355	2	267.4	346	189	12	66.7	95.9
300	12	318.5	560	321.0	297.9	77	485	39	16	410	3	318.5	395	199	15	88.4	135.0
350	14	355.6	615	358.1	333.4	81	530	45	16	455	3	355.6	429	202	15	108.6	170.0
400	16	406.4	680	409.0	381.0	89	590	45	16	515	3	406.4	479	212	20	144.1	233.0

- 備考 1. 注a)は接合する鋼管の内径によって調整する。
 2. 注a)内径(d₁)はJIS G 3454、3455及び3456のSch40の場合を参考として示す。
 3. SOP形は参考寸法を示す。

寸法名	記号	区分	寸法許容差	寸法名	記号	区分	寸法許容差	
外径	O	610mm以下	±1.6	ボルト穴	C	中心円の径	すべての呼び径に対して ±1.6	
		610mmを超えるもの	±3.2		—	穴の間隔	すべての呼び径に対して ±0.8	
内径	B	突合せ溶接形	呼び径250A以下		±0.8	—	穴の径	すべての呼び径に対して ±0.5
			呼び径300A~450A		±1.6	—	内径に対するボルト中心円の偏心	0.8以下
			呼び径500A以上		+3.2 -1.6	—	内径に対するガスケット座面の偏心	0.8以下
	B ₀ B ₁	スリップオン形 遊合形	呼び径250A以下	+0.8 0	ハブ先の厚さ	t	突合せ溶接形	すべての呼び径に対して -12.5%
			呼び径300A以上	+1.6 0	溝	E	深さ	+0.41 0
	B ₀	ソケット溶接形	呼び径15A~50A	+0.3 0		F	幅	±0.20
			呼び径65A~80A	+0.4 0		P	中心径	±0.13
			呼び径15A~50A	±0.4		—	角度 23°	±0.5°
B		呼び径65A~80A	±0.8	r ₂		溝底の隅の半径	rが1.5mm以下	+0.8 0
		呼び径15A~50A	±0.4	rが1.5mm超え	±0.8			
ハブ元の径	X	突合せ溶接形	610mm以下	±1.6	K	座の径	最小	
			610mmを超えるもの	±3.2	参考 ANSI フランジのガスケット面の仕上げ ガスケット面仕上げは、JP規格では中心線平均粗さの区分値でクラス400以上は3.2Ra。ANSI規格では全クラス共通で125-500 μin.(半径1.6mmの円形先端を持つ切削バイトで歩み1.0-0.6mm、深さ0.08-0.03mmのU字形のミゾを渦巻き状または同心円状に切る。1インチ当たり24-40ミソ)			
		スリップオン形 ソケット溶接形 ねじ込み形 遊合形	呼び径300A以下	+1.6 -0.8	同心円状			
			呼び径350A以上	+3.2 -1.6	渦巻状			
ハブ先の径	H	呼び径125A以下	+2.4 -0.8	ガスケット座の仕上げ 				
		呼び径150A以上	+4.0 -0.8	タグ、グローブ(みぞ形)並にスモール・メイ、フィメイル(小はめ込み形)のガスケット面は、125AA RHの粗さ以内であること。リングジョイント溝の内側面は、63AARHの粗さ以内であること。				
ガスケット座の径	R	全ての呼び径に対し平面座の高さ1.6mmのとき	±0.8					
		全ての呼び径に対し平面座の高さ6.4mmのとき	±0.5					
厚さ	Q	呼び径450A以下	+3.2 0					
		呼び径500A以上	+4.8 0					
全長	Y	突合せ溶接形	呼び径100A以下	±1.6				
			呼び径125A~250A	+1.6 -3.2				
			呼び径300A以上	+3.2 -4.8				
	Y ₁ Y ₂	スリップオン形 ソケット溶接形 ねじ込み形 遊合形	呼び径450A以下	+3.2 -0.8				
			呼び径500A以上	+4.8 -1.6				

突合せ溶接形フランジの溶接端

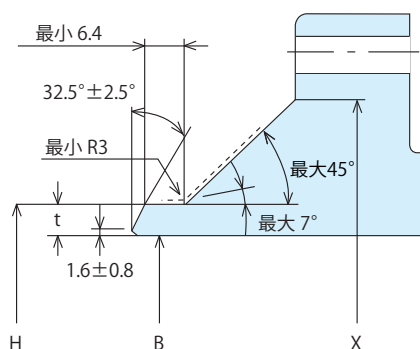

厚さ(t)が22.2mm以下の場合

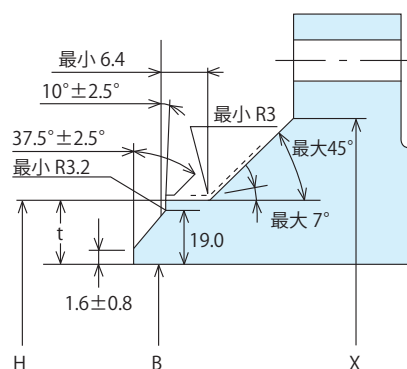

厚さ(t)が22.2mmを超える場合

JPIフランジの種類及び表面仕上程度

(1) フランジ形状の種類

スリップオン形
(SO形)

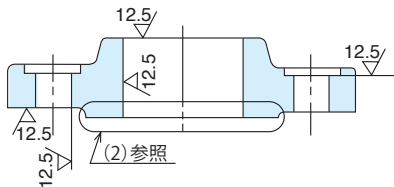

ソケット溶接形
(SW形)

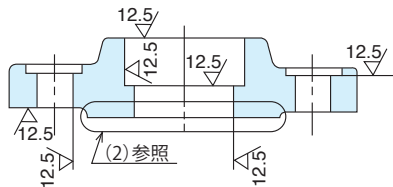

遊合形
(LAP形)

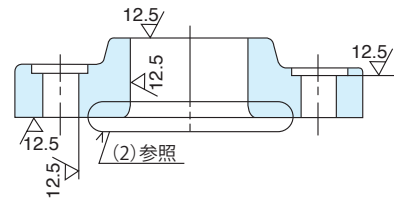

ブラインド形
(BL形)

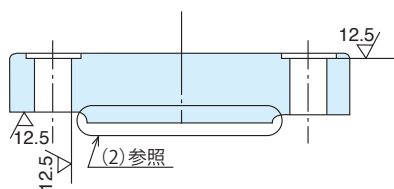

ねじ込み形
(捻形)

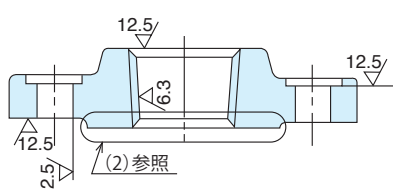

突合せ溶接形
(WN形)

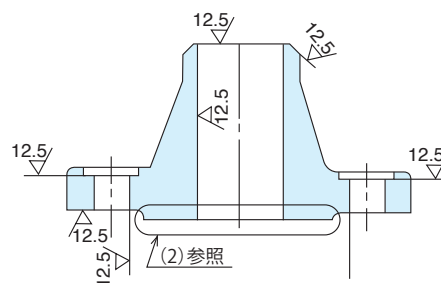

(2) ガasket座の種類

全面座 (FF)

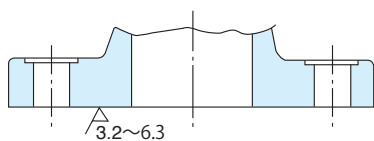

平面座 (RF)

(クラス150及び300) (クラス400以上)

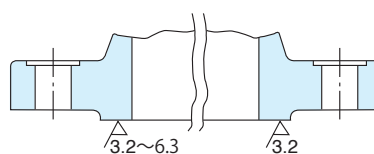

リングジョイント座 (RTJ)

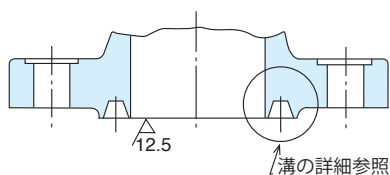

溝の詳細

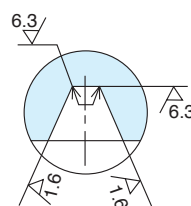

備考 1. フランジの表面仕上げの図示方法は、JIS B 0031による。
2. 表面粗さの指示方法は、算術平均粗さ (Ra) で示す。

JPIクラス 150、300フランジ基準寸法

JPI-7S-15-1999

WN-RF形

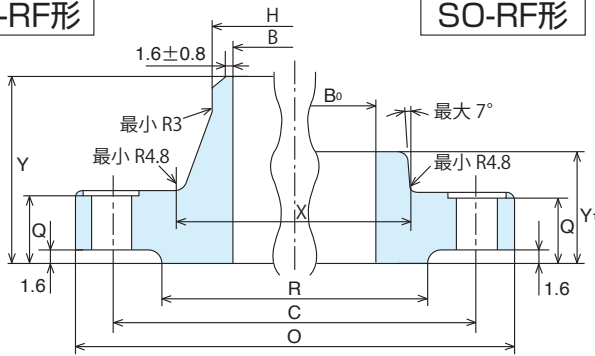

SO-RF形

SW-RF形

呼び径15A~80A

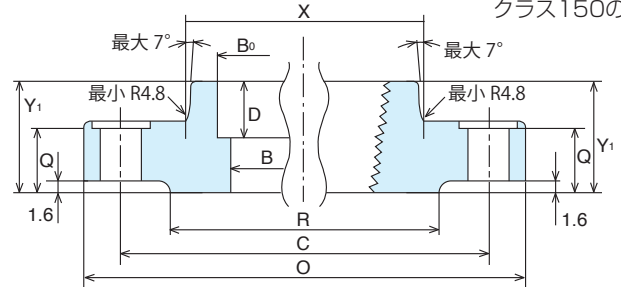

捻RF形

呼び径15A~150A
クラス150のみ

■ クラス150

呼び径		JPI規格					ASME規格(参考)					JPI規格				
		外径	SO SW 内径	LAP 内径	SW,WN内径	ハブ先の径	SO SW 内径	LAP 内径	SW,WN内径			ハブ先の径	ハブ元の径	座径	厚み(最小)	隅の半径
									STD	XS	XXS					
A	B	O	B ₀	B ₁	B	H	B ₀	B ₁	B			H	X	R	Q	r ₁
15	1/2	89	22.2	23.4	16.1	21.7	22.2	22.9	15.8	13.8	6.5	21.3	30.0	35.1	11.2	3
20	3/4	99	27.7	28.9	21.4	27.2	27.7	28.2	20.9	18.9	11.1	26.7	38.0	42.9	12.7	3
25	1	108	34.5	35.6	27.2	34.0	34.5	34.9	26.6	24.3	15.2	33.4	49.5	50.8	14.3	3
(32)	(1 1/4)	117	43.2	44.3	35.5	42.7	43.2	43.7	35.1	32.5	22.8	42.2	58.5	63.5	15.8	5
40	1 1/2	127	49.1	50.4	41.2	48.6	49.5	50.0	40.9	38.1	28.0	48.3	65.0	73.2	17.6	6
50	2	152	61.1	62.7	52.7	60.5	61.9	62.5	52.5	49.2	38.3	60.3	77.5	91.9	19.1	8
65	2 1/2	178	77.1	78.7	65.9	76.3	74.6	75.4	62.7	59.0	45.1	73.0	90.5	104.6	22.4	8
80	3	190	90.0	91.6	78.1	89.1	90.7	91.4	77.9	73.7	58.4	88.9	108	127.0	23.9	10
(90)	(3 1/2)	216	102.6	104.1	90.2	101.6	103.4	104.1	90.1	85.4	—	101.6	122	139.7	23.9	10
100	4	229	115.4	116.9	102.3	114.3	116.1	116.8	102.3	97.2	80.1	114.3	135	157.2	23.9	11
(125)	(5)	254	141.2	143.0	126.6	139.8	143.8	144.4	128.2	122.3	103.2	141.3	164	185.7	23.9	11
150	6	279	166.6	168.4	151.0	165.2	170.7	171.4	154.1	146.3	124.4	168.3	192	215.9	25.4	13
200	8	343	218.0	219.5	199.9	216.3	221.5	222.2	202.7	193.7	174.6	219.1	246	269.7	28.5	13
250	10	406	269.5	271.7	248.8	267.4	276.2	277.4	254.6	247.6	222.2	273.0	305	323.8	30.3	13
300	12	483	321.0	322.8	297.9	318.5	327.0	328.2	304.8	298.4	273.0	323.8	365	381.0	31.8	13
350	14	535	358.1	—	333.4	355.6	359.2	360.2	336.6	330.2	—	355.6	400	412.8	35.1	—
400	16	595	409.0	—	381.0	406.4	410.5	411.2	387.4	381.0	—	406.4	457	469.9	36.6	—
450	18	635	460.0	—	428.6	457.2	461.8	462.3	438.2	431.8	—	457.0	505	533.4	39.7	—
500	20	700	511.0	—	477.8	508.0	513.1	514.4	489.0	482.6	—	508.0	559	584.2	43.0	—
600	24	815	613.0	—	574.6	609.6	616.0	616.0	590.6	584.2	—	610.0	663	692.2	47.8	—

■ クラス300

呼び径		JPI規格					ASME規格(参考)					JPI規格				
		外径	SO SW 内径	LAP 内径	SW,WN内径	ハブ先の径	SO SW 内径	LAP 内径	SW,WN内径			ハブ先の径	ハブ元の径	座径	厚み(最小)	隅の半径
									STD	XS	XXS					
A	B	O	B ₀	B ₁	B	H	B ₀	B ₁	B			H	X	R	Q	r ₁
15	1/2	95	22.2	23.4	16.1	21.7	22.2	22.9	15.8	13.8	6.5	21.3	38.0	35.1	14.3	3
20	3/4	117	27.7	28.9	21.4	27.2	27.7	28.2	20.9	18.9	11.1	26.7	48.0	42.9	15.8	3
25	1	124	34.5	35.6	27.2	34.0	34.5	34.9	26.6	24.3	15.2	33.4	54.0	50.8	17.6	3
(32)	(1 1/4)	133	43.2	44.3	35.5	42.7	43.2	43.7	35.1	32.5	22.8	42.2	63.5	63.5	19.1	5
40	1 1/2	155	49.1	50.4	41.2	48.6	49.5	50.0	40.9	38.1	28.0	48.3	70.0	73.2	20.6	6
50	2	165	61.1	62.7	52.7	60.5	61.9	62.5	52.5	49.2	38.3	60.3	84.0	91.9	22.4	8
65	2 1/2	190	77.1	78.7	65.9	76.3	74.6	75.4	62.7	59.0	45.1	73.0	100	104.6	25.4	8
80	3	210	90.0	91.6	78.1	89.1	90.7	91.4	77.9	73.7	58.4	88.9	117	127.0	28.5	10
(90)	(3 1/2)	229	102.6	104.1	90.2	101.6	103.4	104.1	90.1	85.4	—	101.6	133	139.7	30.3	10
100	4	254	115.4	116.9	102.3	114.3	116.1	116.8	102.3	97.2	80.1	114.3	146	157.2	31.8	11
(125)	(5)	279	141.2	143.0	126.6	139.8	143.8	144.4	128.2	122.3	103.2	141.3	178	185.7	35.1	11
150	6	318	166.6	168.4	151.0	165.2	170.7	171.4	154.1	146.3	124.4	168.3	206	215.9	36.6	13
200	8	381	218.0	219.5	199.9	216.3	221.5	222.2	202.7	193.7	174.6	219.1	260	269.7	41.2	13
250	10	444	269.5	271.7	248.8	267.4	276.2	277.4	254.6	247.6	222.2	273.0	321	323.8	47.8	13
300	12	520	321.0	322.8	297.9	318.5	327.0	328.2	304.8	298.4	273.0	323.8	375	381.0	50.8	13
350	14	585	358.1	—	333.4	355.6	359.2	360.2	336.6	330.2	—	355.6	425	412.8	53.9	—
400	16	650	409.0	—	381.0	406.4	410.5	411.2	387.4	381.0	—	406.4	483	469.9	57.2	—
450	18	710	460.0	—	428.6	457.2	461.8	462.3	438.2	431.8	—	457.0	533	533.4	60.5	—
500	20	775	511.0	—	477.8	508.0	513.1	514.4	489.0	482.6	—	508.0	587	584.2	63.5	—
600	24	915	613.0	—	574.6	609.6	616.0	616.0	590.6	584.2	—	610.0	702	692.2	69.9	—

備考 1. SW, WN形の350—600までの内径寸法(B)は注文者の指定による。数値は参考寸法。
2. ねじ込み形フランジはクラス150呼び径15~150までを規定し、そのねじの種類はJIS B 0203のRcとする。

LAP形

呼び径15A~300A

BL-RF形

リングジョイント座(RTJ)

溝の詳細

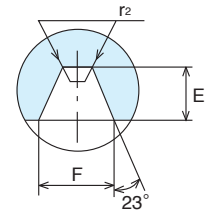
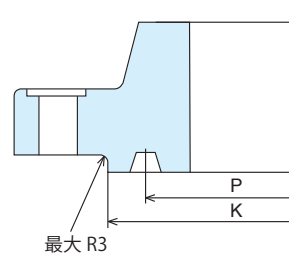
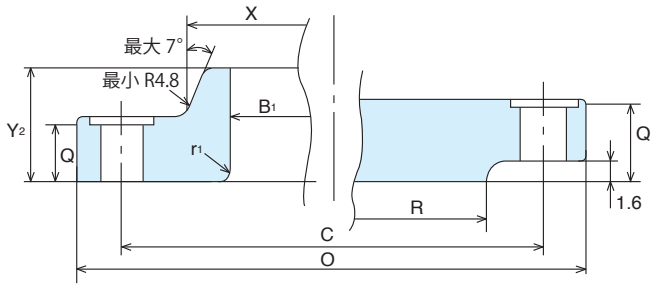

単位:mm

JPI規格													重量(kg)					呼び径	
SO-SW 捻	全長		ソケット 深さ	ボルト穴		リングジョイント座						WN	SO	BL	SW	LAP	A	B	
	LAP	WN		中心径	数	径	座径 (最小)	中心径	リング 番号	深	幅								隅の半径
Y ₁	Y ₂	Y	D	C		K	P		E	F	r ₂								
16	16	47.8	10	60.5	4	16	—	—	—	—	—	—	0.50	0.41	0.43	0.42	0.46	15	1/2
16	16	52.3	11	69.8	4	16	—	—	—	—	—	—	0.73	0.59	0.64	0.60	0.65	20	3/4
18	18	55.6	13	79.2	4	16	63.5	47.62	R15	6.35	8.74	0.8	1.03	0.79	0.87	0.81	0.86	25	1
21	21	57.2	14	88.9	4	16	73.5	57.15	R17	6.35	8.74	0.8	1.33	1.03	1.16	1.05	1.10	(32)	(1 1/4)
22	22	62.0	16	98.6	4	16	83.0	65.07	R19	6.35	8.74	0.8	1.76	1.36	1.58	1.38	1.43	40	1 1/2
25	25	63.5	18	120.6	4	19	102	82.55	R22	6.35	8.74	0.8	2.61	2.10	2.47	2.14	2.20	50	2
28	28	69.8	19	139.7	4	19	121	101.60	R25	6.35	8.74	0.8	4.08	3.25	4.00	3.34	3.40	65	2 1/2
30	30	69.8	21	152.4	4	19	134	114.30	R29	6.35	8.74	0.8	4.93	3.87	4.95	3.99	4.00	80	3
32	32	71.4	—	177.8	8	19	154	131.78	R33	6.35	8.74	0.8	6.12	4.89	6.42	—	5.06	(90)	(3 1/2)
33	33	76.2	—	190.5	8	19	172	149.22	R36	6.35	8.74	0.8	6.96	5.38	7.09	—	5.55	100	4
37	37	88.9	—	215.9	8	22	194	171.45	R40	6.35	8.74	0.8	8.83	6.29	8.72	—	6.43	(125)	(5)
40	40	88.9	—	241.3	8	22	219	193.68	R43	6.35	8.74	0.8	10.9	7.77	11.4	—	7.89	150	6
44	44	101.6	—	298.4	8	22	274	274.65	R48	6.35	8.74	0.8	17.9	12.4	19.6	—	12.6	200	8
49	49	101.6	—	362.0	12	26	331	304.80	R52	6.35	8.74	0.8	25.0	17.6	29.1	—	17.8	250	10
56	56	114.3	—	431.8	12	26	407	381.00	R56	6.35	8.74	0.8	38.7	27.7	43.8	—	28.1	300	12
57	—	127.0	—	476.2	12	29	426	396.88	R59	6.35	8.74	0.8	51.0	35.3	59.0	—	—	350	14
64	—	127.0	—	539.8	16	29	483	454.02	R64	6.35	8.74	0.8	64.0	44.9	77.0	—	—	400	16
68	—	139.7	—	577.8	16	32	547	517.52	R68	6.35	8.74	0.8	75.0	49.3	94.0	—	—	450	18
73	—	144.5	—	635.0	20	32	597	558.80	R72	6.35	8.74	0.8	94.0	63.0	123.0	—	—	500	20
83	—	152.4	—	749.3	20	35	712	673.10	R76	6.35	8.74	0.8	133.0	89.0	188.0	—	—	600	24

単位:mm

JPI規格													重量(kg)					呼び径	
SO-SW	全長		ソケット 深さ	ボルト穴		リングジョイント座						WN	SO	BL	SW	LAP	A	B	
	LAP	WN		中心径	数	径	座径 (最小)	中心径	リング 番号	深	幅								隅の半径
Y ₁	Y ₂	Y	D	C		K	P		E	F	r ₂								
22	22	52.3	10	66.5	4	16	51.0	34.14	R11	5.56	7.14	0.8	0.75	0.65	0.65	0.66	0.71	15	1/2
25	25	57.2	11	82.6	4	19	63.5	42.88	R13	6.35	8.74	0.8	1.27	1.11	1.11	1.14	1.20	20	3/4
27	27	62.0	13	88.9	4	19	70.0	50.80	R16	6.35	8.74	0.8	1.64	1.39	1.43	1.43	1.49	25	1
27	27	65.0	14	98.6	4	19	79.5	60.32	R18	6.35	8.74	0.8	2.07	1.70	1.83	1.75	1.81	(32)	(1 1/4)
30	30	68.3	16	114.3	4	22	90.5	68.28	R20	6.35	8.74	0.8	2.94	2.51	2.69	2.58	2.66	40	1 1/2
33	33	69.8	18	127.0	8	19	108	82.55	R23	7.92	11.91	0.8	3.45	2.91	3.22	2.97	3.02	50	2
38	38	76.2	19	149.4	8	22	127	101.60	R26	7.92	11.91	0.8	5.10	4.22	4.86	4.41	4.37	65	2 1/2
43	43	79.2	21	168.1	8	22	147	123.82	R31	7.92	11.91	0.8	6.25	5.88	6.83	6.15	6.04	80	3
44	44	81.0	—	184.2	8	22	159	131.78	R34	7.92	11.91	0.8	8.78	7.44	8.85	—	7.64	(90)	(3 1/2)
48	48	85.9	—	200.2	8	22	175	149.22	R37	7.92	11.91	0.8	11.4	9.73	11.6	—	9.98	100	4
51	51	98.6	—	235.0	8	22	210	180.98	R41	7.92	11.91	0.8	15.4	12.5	15.8	—	12.7	(125)	(5)
52	52	98.6	—	269.7	12	22	242	211.12	R45	7.92	11.91	0.8	19.8	16.2	21.3	—	16.5	150	6
62	62	111.3	—	330.2	12	26	302	269.88	R49	7.92	11.91	0.8	30.5	24.8	34.6	—	25.2	200	8
67	95	117.3	—	387.4	16	29	356	323.85	R53	7.92	11.91	0.8	44.1	35.5	54.0	—	40.2	250	10
73	102	130.0	—	450.8	16	32	413	381.00	R57	7.92	11.91	0.8	64.0	51.0	79.0	—	58.0	300	12
76	—	142.7	—	514.4	20	32	458	419.10	R61	7.92	11.91	0.8	88.0	70.0	106.0	—	—	350	14
83	—	146.0	—	571.5	20	35	508	469.90	R65	7.92	11.91	0.8	113.0	90.0	139.0	—	—	400	16
89	—	158.8	—	628.6	24	35	575	533.40	R69	7.92	11.91	0.8	138.0	109.0	175.0	—	—	450	18
95	—	162.1	—	685.8	24	35	635	584.20	R73	9.52	13.49	1.5	169.0	135.0	221.0	—	—	500	20
106	—	168.1	—	812.8	24	42	750	692.15	R77	11.13	16.66	1.5	249.0	204.0	341.0	—	—	600	24

JPIクラス 400、600フランジ基準寸法

JPI-7S-15-1999

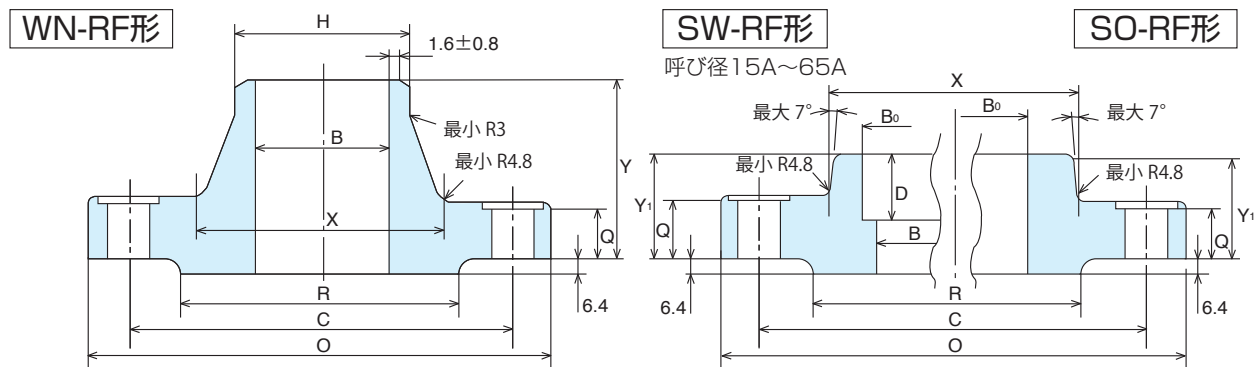

■ クラス400

呼び径		JPI規格					ASME規格(参考)					JPI規格				
		外径	SO SW 内径	LAP 内径	SW,WN内径	ハブ先の径	SO SW 内径	LAP 内径	SW,WN内径			ハブ先の径	ハブ元の径	座径	厚み(最小)	隅の半径
									STD	XS	XXS					
A	B	O	B ₀	B ₁	B	H	B ₀	B ₁	B			H	X	R	Q	r ₁
呼び径15~90はクラス600のフランジ寸法を使用する。																
100	4	254	115.4	116.9	102.3	114.3	116.1	116.8	102.3	97.2	80.1	114.3	146	157.2	35.1	11
(125)	(5)	279	141.2	143.0	126.6	139.8	143.8	144.4	128.2	122.3	103.2	141.3	178	185.7	38.1	11
150	6	318	166.6	168.4	151.0	165.2	170.7	171.4	154.1	146.3	124.4	168.3	206	215.9	41.2	13
200	8	381	218.0	219.5	199.9	216.3	221.5	222.2	202.7	193.7	174.6	219.1	260	269.7	47.8	13
250	10	444	269.5	271.7	248.8	267.4	276.2	277.4	254.9	247.6	222.2	273.0	321	323.8	53.9	13
300	12	520	321.0	322.8	297.9	318.5	327.0	328.2	304.8	298.4	273.0	323.8	375	381.0	57.2	13
350	14	585	358.1	—	333.4	355.6	359.2	360.2	336.6	330.2	—	355.6	425	412.8	60.5	—
400	16	650	409.0	—	381.0	406.4	410.5	411.2	387.4	381.0	—	406.4	483	469.9	63.5	—
450	18	710	460.0	—	428.6	457.2	461.8	462.3	438.2	431.8	—	457.0	533	533.4	66.6	—
500	20	775	511.0	—	477.8	508.0	513.1	514.4	489.0	482.6	—	508.0	587	584.2	69.9	—
600	24	915	613.0	—	574.6	609.6	616.0	616.0	590.6	584.2	—	616.0	702	692.2	76.2	—

■ クラス600

呼び径		JPI規格					ASME規格(参考)					JPI規格				
		外径	SO SW 内径	LAP 内径	SW,WN内径	ハブ先の径	SO SW 内径	LAP 内径	SW,WN内径		ハブ先の径	ハブ元の径	座径	厚み(最小)	隅の半径	
									XS	XXS						
A	B	O	B ₀	B ₁	B	H	B ₀	B ₁	B		H	X	R	Q	r ₁	
15	1/2	95	22.2	23.4	14.3	21.7	22.2	22.9	13.8	6.5	21.3	38.0	35.1	14.3	3	
20	3/4	117	27.7	28.9	19.4	27.2	27.7	28.2	18.9	11.1	26.7	48.0	42.9	15.8	3	
25	1	124	34.5	35.6	25.0	34.0	34.5	34.9	24.3	15.2	33.4	54.0	50.8	17.6	3	
(32)	(1 1/4)	133	43.2	44.3	32.9	42.7	43.2	43.7	32.5	22.8	42.2	63.5	63.5	20.6	5	
40	1 1/2	155	49.1	50.4	38.4	48.6	49.5	50.0	38.1	28.0	48.3	70.0	73.2	22.4	6	
50	2	165	61.1	62.7	49.5	60.5	61.9	62.5	49.2	38.3	60.3	84.0	91.9	25.4	8	
65	2 1/2	190	77.1	78.7	62.3	76.3	74.6	75.4	59.0	45.1	73.0	100	104.6	28.5	8	
80	3	210	90.0	91.6	73.9	89.1	90.7	91.4	73.7	58.4	88.9	117	127.0	31.8	10	
(90)	(3 1/2)	229	102.6	104.1	85.4	101.6	103.4	104.1	85.4	—	101.6	133	139.7	35.1	10	
100	4	273	115.4	116.9	97.1	114.3	116.1	116.8	97.2	80.1	114.3	152	157.2	38.1	11	
(125)	(5)	330	141.2	143.0	120.8	139.8	143.8	144.4	122.3	103.2	141.3	189	185.7	44.5	11	
150	6	356	166.6	168.4	143.2	165.2	170.7	171.4	146.3	124.4	168.3	222	215.9	47.8	13	
200	8	419	218.0	219.5	190.9	216.3	221.5	222.2	193.7	174.6	219.1	273	269.7	55.7	13	
250	10	510	269.5	271.7	237.2	267.4	276.2	277.4	247.6	222.2	273.0	343	323.8	63.5	13	
300	12	560	321.0	322.8	283.7	318.5	327.0	328.2	298.4	273.0	323.8	400	381.0	66.6	13	
350	14	605	358.1	—	317.6	355.6	359.2	360.2	330.2	—	355.6	432	412.8	69.9	—	
400	16	685	409.0	—	363.6	406.4	410.5	411.2	381.0	—	406.4	495	469.9	76.2	—	
450	18	745	460.0	—	409.6	457.2	461.8	462.3	431.8	—	457.0	546	533.4	82.6	—	
500	20	815	511.0	—	455.6	508.0	513.1	514.4	482.6	—	508.0	610	584.2	88.9	—	
600	24	940	613.0	—	547.6	609.6	616.0	616.0	584.2	—	610.0	718	692.2	101.6	—	

備考 1. SW, WN形の内径寸法(B)は、注文者の指定による。数値は参考寸法。

LAP形

呼び径15A~300A

BL-RF形

リングジョイント座(RTJ)

溝の詳細

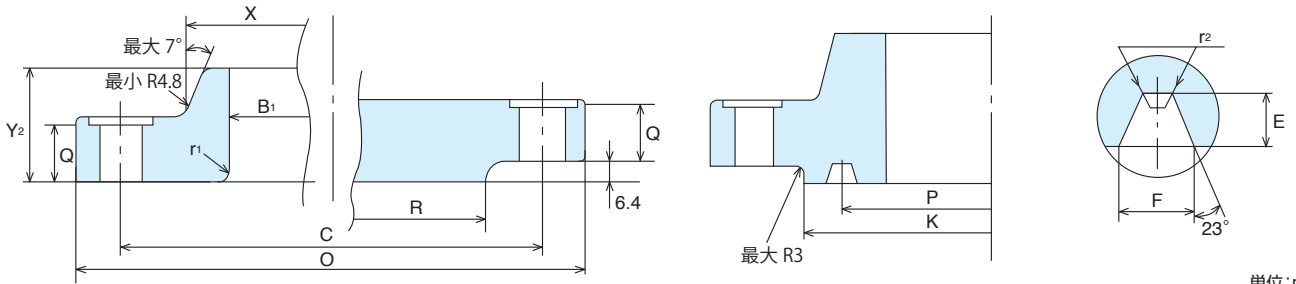

単位:mm

JPI規格													重量(kg)			呼び径	
全長			ソケット 深さ	ボルト穴			リングジョイント座						WN	SO	BL	A	B
SO-SW	LAP	WN		中心径	数	径	座径 (最小)	中心径	リング 番号	深	幅	隅の半径					
Y ₁	Y ₂	Y	D	C		K	P		E	F	r ₂						
呼び径15~90はクラス600のフランジ寸法を使用する。																	
51	51	88.9	—	200.2	8	26	175	149.22	R37	7.92	11.91	0.8	13.1	11.3	14.0	100	4
54	54	101.6	—	235.0	8	26	210	180.98	R41	7.92	11.91	0.8	17.3	14.2	18.6	(125)	(5)
57	57	103.1	—	269.7	12	26	242	211.12	R45	7.92	11.91	0.8	22.7	18.9	25.8	150	6
68	68	117.3	—	330.2	12	29	302	269.88	R49	7.92	11.91	0.8	35.5	29.3	42.8	200	8
73	102	124.0	—	387.4	16	32	356	323.85	R53	7.92	11.91	0.8	50.0	40.7	64.0	250	10
79	108	136.7	—	450.8	16	35	413	381.00	R57	7.92	11.91	0.8	73.0	59.0	95.0	300	12
84	—	149.4	—	514.4	20	35	458	419.10	R61	7.92	11.91	0.8	99.0	80.0	125.0	350	14
94	—	152.4	—	571.5	20	39	508	469.90	R65	7.92	11.91	0.8	125.0	103.0	163.0	400	16
99	—	165.1	—	628.6	24	39	575	533.40	R69	7.92	11.91	0.8	154.0	123.0	205.0	450	18
102	—	168.1	—	685.8	24	42	635	584.20	R73	9.52	13.49	1.5	184.0	148.0	255.0	500	20
114	—	174.8	—	812.8	24	48	750	692.15	R77	11.13	16.66	1.5	270.0	222.0	388.0	600	24

単位:mm

JPI規格													重量(kg)			呼び径	
全長			ソケット 深さ	ボルト穴			リングジョイント座						WN	SO	BL	A	B
SO-SW	LAP	WN		中心径	数	径	座径 (最小)	中心径	リング 番号	深	幅	隅の半径					
Y ₁	Y ₂	Y	D	C		K	P		E	F	r ₂						
22	22	52.3	10	66.5	4	16	51.0	34.14	R11	5.56	7.14	0.8	0.88	0.74	0.76	15	1/2
25	25	57.2	11	82.6	4	19	63.5	42.88	R13	6.35	8.74	0.8	1.46	1.26	1.28	20	3/4
27	27	62.0	13	88.9	4	19	70.0	50.80	R16	6.35	8.74	0.8	1.87	1.56	1.65	25	1
28	28	66.5	14	98.6	4	19	79.5	60.32	R18	6.35	8.74	0.8	2.52	2.04	2.26	(32)	(1 1/4)
32	32	69.8	16	114.3	4	22	90.5	68.28	R20	6.35	8.74	0.8	3.54	2.98	3.28	40	1 1/2
37	37	73.2	18	127.0	8	19	108	82.55	R23	7.92	11.91	0.8	4.40	3.65	4.16	50	2
41	41	79.2	19	149.4	8	22	127	101.60	R26	7.92	11.91	0.8	6.33	5.11	6.09	65	2 1/2
46	46	82.6	21	168.1	8	22	147	123.82	R31	7.92	11.91	0.8	8.69	7.11	8.57	80	3
49	49	85.9	—	184.2	8	26	159	131.78	R34	7.92	11.91	0.8	11.0	9.00	11.2	(90)	(3 1/2)
54	54	101.6	—	215.9	8	26	175	149.22	R37	7.92	11.91	0.8	17.7	14.7	17.5	100	4
60	60	114.3	—	266.7	8	29	210	180.98	R41	7.92	11.91	0.8	29.5	24.6	29.4	(125)	(5)
67	67	117.3	—	292.1	12	29	242	211.12	R45	7.92	11.91	0.8	35.7	29.5	36.4	150	6
76	76	133.4	—	349.2	12	32	302	269.88	R49	7.92	11.91	0.8	55.0	44.2	59.0	200	8
86	111	152.4	—	431.8	16	35	356	323.85	R53	7.92	11.91	0.8	91.0	73.0	98.0	250	10
92	117	155.4	—	489.0	20	35	413	381.00	R57	7.92	11.91	0.8	110.0	87.0	125.0	300	12
94	—	165.1	—	527.0	20	39	458	419.10	R61	7.92	11.91	0.8	131.0	100.0	152.0	350	14
106	—	177.8	—	603.2	20	42	508	469.90	R65	7.92	11.91	0.8	184.0	137.0	214.0	400	16
117	—	184.2	—	654.0	20	45	575	533.40	R69	7.92	11.91	0.8	226.0	175.0	275.0	450	18
127	—	190.5	—	723.9	24	45	635	584.20	R73	9.52	13.49	1.5	284.0	223.0	351.0	500	20
140	—	203.2	—	838.2	24	51	750	692.15	R77	11.13	16.66	1.5	408.0	316.0	535.0	600	24

JPIクラス 900、1500フランジ基準寸法

JPI-7S-15-1999

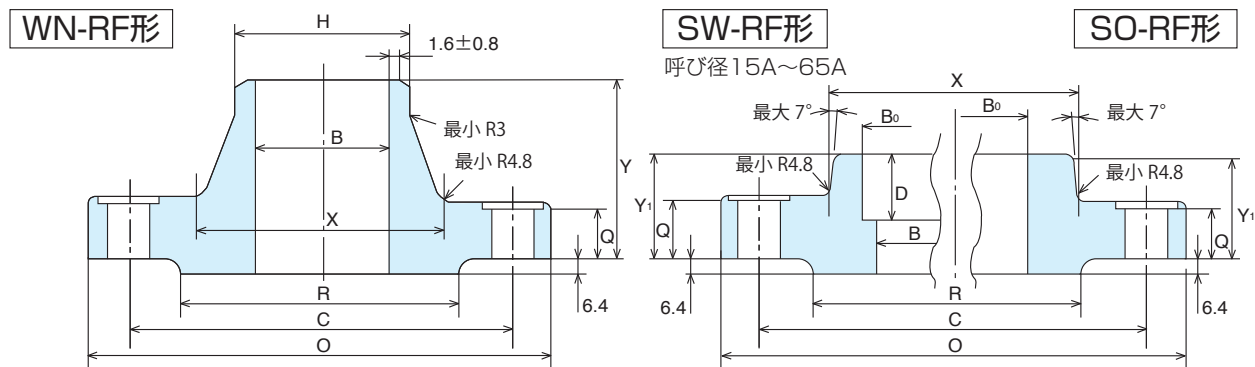

■ クラス900

呼び径		JPI規格				ASME規格(参考)					JPI規格					
		外径 O	SO SW 内径 B ₀	SW,WN内径		ハブ 先径 H	SO SW 内径 B ₀	LAP 内径 B ₁	SW,WN内径		ハブ 先径 H	ハブ 元径 X	座径 R	厚み (最小) Q	全長	
S80	S160			XS	XXS				SO,SW	WN						
A	B	O	B ₀	B		H	B ₀	B ₁	B		H	X	R	Q	Y ₁	Y
呼び径15~90はクラス1500と同じ																
80	3	241	90.0	73.9	66.9	89.1	90.7	91.4	73.7	58.4	88.9	127.0	127.0	38.1	54	101.6
100	4	292	115.4	97.1	87.3	114.3	116.1	116.8	97.2	80.1	114.3	159.0	157.2	44.5	70	114.3
(125)	(5)	349	141.2	120.8	108.0	139.8	143.8	144.4	122.3	103.2	141.3	190.0	185.7	50.8	79	127.0
150	6	381	166.6	143.2	128.8	165.2	170.7	171.4	146.3	124.4	168.3	235.0	215.9	55.7	86	139.7
200	8	470	218.0	190.9	170.3	216.3	221.5	222.2	193.7	174.6	219.1	298.0	269.7	63.5	102	162.1
250	10	545	269.5	237.2	210.2	267.4	276.2	277.4	247.6	222.2	273.0	368.0	323.8	69.9	108	184.2
300	12	610	321.0	283.7	251.9	318.5	327.0	328.2	298.4	273.0	323.8	419.0	381.0	79.3	117	200.2
350	14	640	358.1	317.6	284.2	355.6	359.2	360.2	330.2	—	355.6	451.0	412.8	85.9	130	212.9
400	16	705	409.0	363.6	325.4	406.4	410.5	411.2	381.0	—	406.4	508.0	469.9	88.9	133	215.9
450	18	785	460.0	409.6	366.8	457.2	461.8	462.3	431.8	—	457.2	565.0	533.4	101.6	152	228.6
500	20	855	511.0	455.6	408.0	508.0	513.1	514.4	482.6	—	508.0	622.0	584.2	108.0	159	247.6
600	24	1040	613.0	547.6	490.6	609.6	616.0	616.0	584.2	—	610.0	749.0	692.2	139.7	203	292.1

■ クラス1500

呼び径		JPI規格				ASME規格(参考)					JPI規格					
		外径 O	SO SW 内径 B ₀	SW,WN内径		ハブ 先径 H	SO SW 内径 B ₀	LAP 内径 B ₁	SW,WN内径		ハブ 先径 H	ハブ 元径 X	座径 R	厚み (最小) Q	全長	
S80	S160			XS	XXS				SO,SW	WN						
A	B	O	B ₀	B		H	B ₀	B ₁	B		H	X	R	Q	Y ₁	Y
15	1/2	121	22.2	14.3	12.3	21.7	22.2	22.9	13.8	6.5	21.3	38.0	35.1	22.4	32	60.5
20	3/4	130	27.7	19.4	16.2	27.2	27.7	28.2	18.9	11.1	26.7	44.5	42.9	25.4	35	69.8
25	1	149	34.5	25.0	21.2	34.0	34.5	34.9	24.3	15.2	33.4	52.5	50.8	28.5	41	73.2
(32)	(1 1/4)	159	43.2	32.9	29.9	42.7	43.2	43.7	32.5	22.8	42.2	63.5	63.5	28.5	41	73.2
40	1 1/2	178	49.1	38.4	34.4	48.6	49.5	50.0	38.1	28.0	48.3	70.0	73.2	31.8	44	82.6
50	2	216	61.1	49.5	43.1	60.5	61.9	62.5	49.2	38.3	60.3	105.0	91.9	38.1	57	101.6
65	2 1/2	244	77.1	62.3	57.3	76.3	74.6	75.4	59.0	45.1	73.0	124.0	104.6	41.2	64	104.6
80	3	267	—	73.9	66.9	89.1	90.7	91.4	73.7	58.4	88.9	133.0	127.0	47.8	—	117.3
100	4	311	—	97.1	87.3	114.3	116.1	116.8	97.2	80.1	114.3	162.0	157.2	53.9	—	124.0
(125)	(5)	375	—	120.8	108.0	139.8	143.8	144.4	122.3	103.2	141.3	197.0	185.7	73.2	—	155.4
150	6	394	—	143.2	128.8	165.2	170.7	171.4	146.3	124.4	168.3	229.0	215.9	82.6	—	171.4
200	8	483	—	190.9	170.3	216.3	221.5	222.2	193.7	174.6	219.1	292.0	269.7	92.0	—	212.9
250	10	585	—	237.2	210.2	267.4	276.2	277.4	247.6	222.2	273.0	368.0	323.8	108.0	—	254.0
300	12	675	—	283.7	251.9	318.5	327.0	328.2	298.4	273.0	323.8	451.0	381.0	124.0	—	282.4
350	14	750	—	317.6	284.2	355.6	359.2	360.2	330.2	—	355.6	495.0	412.8	133.4	—	298.4
400	16	825	—	363.6	325.4	406.4	410.5	411.2	381.0	—	406.4	552.0	469.9	146.1	—	311.2
450	18	915	—	409.6	366.8	457.2	461.8	462.3	431.8	—	457.0	597.0	533.4	162.1	—	327.2
500	20	985	—	455.6	408.0	508.0	513.1	514.4	482.6	—	508.0	641.0	584.2	177.8	—	355.6
600	24	1170	—	547.6	490.6	609.6	616.0	616.0	584.2	—	610.0	762.0	692.2	203.2	—	406.4

- 備考 1. SW, WN形の径寸法(B)は、注文者の指定による。
 2. SW, WN形の重量はスケジュール80の場合を示す。
 3. SW形はクラス1500の呼び径15~65を、またSO形はクラス1500の呼び径15~65を規定している。

BL-RF形

リングジョイント座(RTJ)

溝の詳細

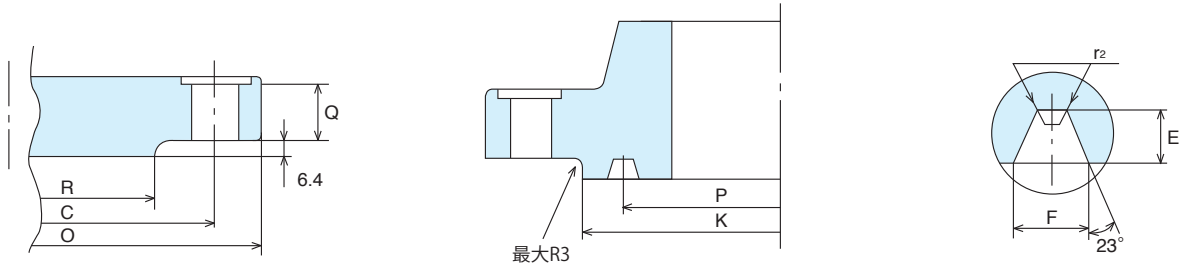

単位:mm

JPI規格										重量(kg)			呼び径	
ソケット 深さ	ボルト穴			リングジョイント部						WN	SO	BL	A	B
	中心径	数	径	座径 (最小)	中心径	リング 番号	深	幅	隅の半径					
D	C			K	P	番号	E	F	r ₂					
呼び径15~65はクラス1500と同じ														
—	190.5	8	26	156	123.82	R31	7.92	11.91	0.8	13.9	11.7	13.2	80	3
—	235.0	8	32	181	149.22	R37	7.92	11.91	0.8	22.7	19.7	22.1	100	4
—	279.4	8	35	216	180.98	R41	7.92	11.91	0.8	36.6	32.2	36.6	(125)	(5)
—	317.5	12	32	242	211.12	R45	7.92	11.91	0.8	48.7	41.9	47.7	150	6
—	393.7	12	39	308	269.88	R49	7.92	11.91	0.8	83.0	71.0	83.0	200	8
—	469.9	16	39	362	323.85	R53	7.92	11.91	0.8	123.0	102.0	122.0	250	10
—	533.4	20	39	420	381.00	R57	7.92	11.91	0.8	167.0	136.0	174.0	300	12
—	558.8	20	42	467	419.10	R62	11.13	16.66	1.5	190.0	152.0	206.0	350	14
—	616.0	20	45	524	469.90	R66	11.13	16.66	1.5	233.0	184.0	259.0	400	16
—	685.8	20	51	594	533.40	R70	12.70	19.84	1.5	317.0	256.0	366.0	450	18
—	749.3	20	54	648	584.20	R74	12.70	19.84	1.5	400.0	315.0	461.0	500	20
—	901.7	20	67	772	692.15	R78	15.88	26.97	2.3	737.0	605.0	875.0	600	24

単位:mm

JPI規格										重量(kg)			呼び径	
ソケット 深さ	ボルト穴			リングジョイント部						WN	SO	BL	A	B
	中心径	数	径	座径 (最小)	中心径	リング 番号	深	幅	隅の半径					
D	C			K	P	番号	E	F	r ₂					
10	82.6	4	22	60.5	39.67	R12	6.35	8.74	0.8	1.92	1.78	1.81	15	1/2
11	88.9	4	22	67.0	44.45	R14	6.35	8.74	0.8	2.57	2.34	2.43	20	3/4
13	101.6	4	26	71.5	50.80	R16	6.35	8.74	0.8	3.74	3.42	3.56	25	1
14	111.3	4	26	81.5	60.32	R18	6.35	8.74	0.8	4.36	3.92	4.16	(32)	(1 1/4)
16	124.0	4	29	92.0	68.28	R20	6.35	8.74	0.8	6.02	5.40	5.80	40	1 1/2
18	165.1	8	26	124	95.25	R24	7.92	11.91	0.8	11.1	9.98	10.2	50	2
19	190.5	8	29	137	107.95	R27	7.92	11.91	0.8	14.9	13.4	13.9	65	2 1/2
—	203.2	8	32	169	136.52	R35	7.92	11.91	0.8	20.1	—	19.3	80	3
—	241.3	8	35	194	161.92	R39	7.92	11.91	0.8	31.6	—	29.9	100	4
—	292.1	8	42	229	193.68	R44	7.92	11.91	0.8	58.0	—	59.0	(125)	(5)
—	317.5	12	39	248	211.12	R46	9.52	13.49	1.5	70.0	—	72.0	150	6
—	393.7	12	45	318	269.88	R50	11.13	16.66	1.5	118.0	—	121.0	200	8
—	482.6	12	51	372	323.85	R54	11.13	16.66	1.5	207.0	—	211.0	250	10
—	571.5	16	54	439	381.00	R58	14.27	23.01	1.5	312.0	—	318.0	300	12
—	635.0	16	60	489	419.10	R63	15.88	26.97	2.3	407.0	—	422.0	350	14
—	704.8	16	67	547	469.90	R67	17.48	30.18	2.3	522.0	—	559.0	400	16
—	774.7	16	74	613	533.40	R71	17.48	30.18	2.3	689.0	—	765.0	450	18
—	831.8	16	80	674	584.20	R75	17.48	33.32	2.3	854.0	—	969.0	500	20
—	990.6	16	93	794	692.15	R79	20.62	36.53	2.3	1372.0	—	1566.0	600	24

水道用フランジ F12(7.5K相当)

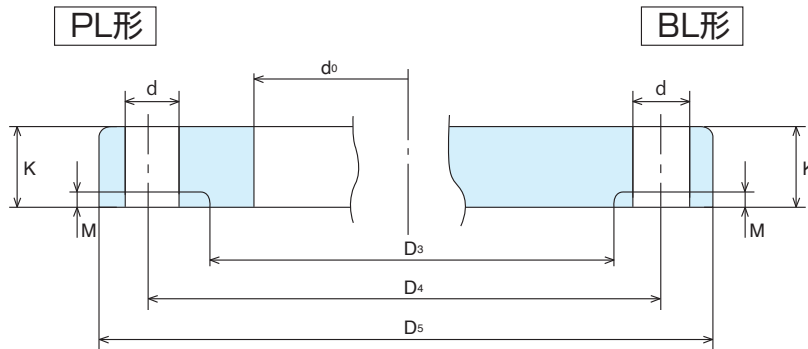

単位:mm

呼び径		適用管の 外径	外径 D ₅	内径 d ₀	厚み K	ボルト穴			平面座		重量(参考)(kg)	
A	B					中心径 D ₄	径 d	数	径 D ₃	高さ M	SOP	BL
80	3	89.1	211	90.0	18	168	19	4	125	2	3.9	4.8
100	4	114.3	238	115.4	18	195	19	4	152	2	4.7	6.2
125	5	139.8	263	141.2	20	220	19	6	177	2	5.9	8.4
150	6	165.2	290	166.6	22	247	19	6	204	2	7.4	11.3
200	8	216.3	342	218.0	22	299	19	8	256	2	9.1	15.7
250	10	267.4	410	269.5	24	360	23	8	308	2	13.7	24.6
300	12	318.5	464	321.0	24	414	23	10	362	3	16.0	31.5
350	14	355.6	530	358.1	26	472	25	10	414	3	23.8	44.6
400	16	406.4	582	409.0	26	524	25	12	466	3	26.6	53.8
450	18	457.2	652	460.0	28	585	27	12	518	3	35.8	72.8
500	20	508.0	706	511.0	28	639	27	12	572	3	40.0	85.6
600	24	609.6	810	613.0	30	743	27	16	676	3	50.3	120.7
700	28	711.2	928	715.0	32	854	33	16	780	3	66.4	168.6
800	32	812.8	1034	817.0	34	960	33	20	886	3	80.7	222.4
900	36	914.4	1156	919.0	36	1073	33	20	990	3	105.6	295.5
1000	40	1016.0	1262	1021.0	38	1179	33	24	1096	3	124.3	371.7
1100	44	1117.6	1366	1123.0	41	1283	33	24	1200	3	148.1	471.0
1200	48	1219.2	1470	1224.0	43	1387	33	28	1304	3	169.7	572.0
1350	54	1371.6	1642	1377.0	45	1552	39	28	1462	3	212.8	745.6
1500	60	1524.0	1800	1529.0	48	1710	39	32	1620	3	255.8	956.5

■ 水輸送用管フランジの寸法許容差(JIS G 3443-2) 単位:mm

フランジ部分		寸法区分	寸法許容差
外径 D ₅		300以下	+1.0 -1.0
		300を超え 600以下	+1.5 -1.5
		600を超え 1000以下	+2.0 -2.0
		1000を超え 1500以下	+2.5 -2.5
		1500を超えるもの	+3.0 -3.0
ボルト穴 D ₄	中心円の径	250以下	+0.5 -0.5
		250を超え 550以下	+0.6 -0.6
		550を超え 950以下	+0.8 -0.8
		950を超え 1350以下	+1.0 -1.0
		1350を超えるもの	+1.5 -1.5
	穴のピッチ		+0.5 -0.5
	穴の径 d		+1.5 0

フランジ部分		寸法区分	寸法許容差
厚さ K		20以下	+1.5 0
		20を超え 50以下	+2.0 0
		50を超え 100以下	+3.0 0
全長 L		200以下	+2.0 0
		200を超え 300以下	+3.0 0
		300を超えるもの	+4.0 0
ガスカートケット溝 G ₁	内径	450以下	+1.5 0
		450を超え 1600以下	+1.5 -1.5
		1600を超えるもの	+2.0 -2.0
	幅 e	10以下	+1.0 0
		10を超えるもの	+0.5 -1.0
深さ S		5以下	+0.2 -0.5
		5を超え 10以下	+0.2 -0.8
		10を超えるもの	+0.5 -0.8

備考 1. 「JIS G 3443-2 管フランジ」には突合せ溶接式フランジが規定されており上記の差込みPL形 BL形は参考値である。
2. 呼び径80から1000までのフランジ内径d₀はJIS B 2220に基づく。呼び径1100以上のフランジ内径d₀については適用する管の外径に5mmを加え小数点以下を切り上げる。

水道用フランジ F12(7.5K相当)

JIS G 3443-2 : 2014

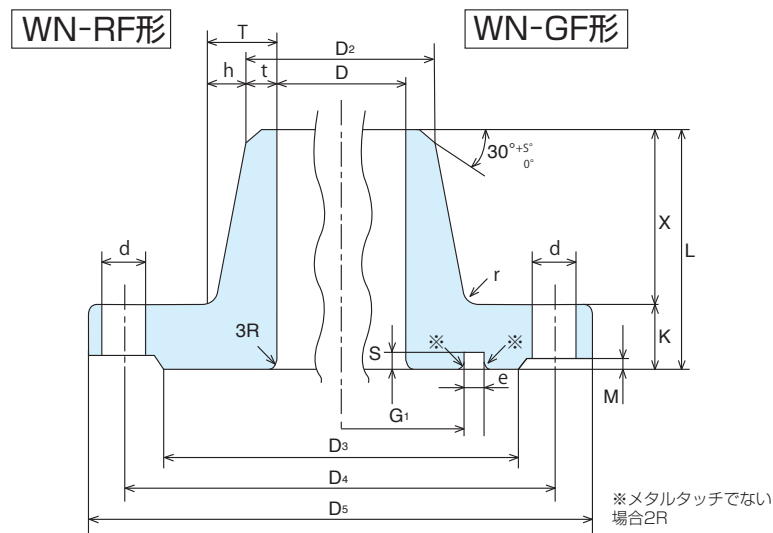

単位:mm

呼び径	管体		外径	内径	厚み	ボルト穴			平面座		全長	ハブ部			すみ肉の半径	ガスケット溝			重量(参考)(kg)	
	外径	厚さ				中心径	径	数	径	高さ		D ₃	M	X		h	T	r	G ₁	e
A	D ₂	t	D ₅	D	K	D ₄	d		D ₃	M	L	X	h	T	r	G ₁	e	S	RF	GF
80	89.1	4.2	211	80.7	18	168	19	4	125	2	40	22	3.8	8	5	90	10	5	4.01	3.89
100	114.3	4.5	238	105.3	18	195	19	4	152	2	45	27	4.5	9	5	115	10	5	5.01	4.86
125	139.8	4.5	263	130.8	20	220	19	6	177	2	45	25	4.5	9	5	145	10	5	6.30	6.11
150	165.2	5.0	290	155.2	22	247	19	6	204	2	50	28	5.0	10	5	170	10	5	8.21	7.99
200	216.3	5.8	342	204.7	22	299	19	8	256	2	55	33	5.2	11	5	220	10	5	10.7	10.4
250	267.4	6.6	410	254.2	24	360	23	8	308	2	60	36	6.4	13	5	275	10	5	16.2	15.8
300	318.5	6.9	464	304.7	24	414	23	10	362	3	70	46	8.1	15	5	325	10	5	19.9	19.5
350	355.6	6.0	530	343.6	26	472	25	10	414	3	85	59	11.0	17	5	375	10	5	29.3	28.8
400	406.4	6.0	582	394.4	26	524	25	12	466	3	95	69	13.0	19	5	425	10	5	34.9	34.3
450	457.2	6.0	652	445.2	28	585	27	12	518	3	105	77	15.0	21	6	475	10	5	46.9	46.3
500	508.0	6.0	706	496.0	28	639	27	12	572	3	105	77	15.0	21	6	530	10	5	52.4	51.7
600	609.6	6.0	810	597.6	30	743	27	16	676	3	110	80	16.0	22	6	630	10	5	66.9	66.1
700	711.2	7.0	928	697.2	32	854	33	16	780	3	130	98	17.0	24	7	730	10	5	93.3	92.4
800	812.8	8.0	1034	796.8	34	960	33	20	886	3	130	96	17.0	25	7	833	10	5	112	111
900	914.4	8.0	1156	898.4	36	1073	33	20	990	3	150	114	19.0	27	7	935	10	5	152	151
1000	1016.0	9.0	1262	998.0	38	1179	33	24	1096	3	150	112	19.0	28	8	1032	16	8	179	177
1100	1117.6	10.0	1366	1097.6	41	1283	33	24	1200	3	170	129	21.0	31	8	1134	16	8	221	218
1200	1219.2	11.0	1470	1197.2	43	1387	33	28	1304	3	170	127	21.0	32	9	1236	16	8	260	256
1350	1371.6	12.0	1642	1347.6	45	1552	39	28	1462	3	180	135	22.0	34	9	1390	16	8	329	324
1500	1524.0	14.0	1800	1498.0	48	1710	39	32	1620	3	190	142	22.0	36	10	1544	16	8	406	401
1600	1625.6	15.0	1915	1595.6	53	1820	39	36	1760	3	210	157	25.0	40	11	1656	24	12	513	501
1650	1676.4	15.0	1965	1646.4	53	1870	39	40	1810	3	210	157	25.0	40	11	1708	24	12	526	514
1800	1828.8	16.0	2115	1796.8	55	2020	39	44	1960	3	210	155	25.0	41	11	1856	24	12	589	576
2000	2032.0	18.0	2325	1996.0	58	2230	46	48	2170	4	220	162	28.0	43	11	2061	24	12	706	691
2100	2133.6	19.0	2430	2095.6	59	2335	46	48	2270	4	220	161	28.0	44	12	2161	24	12	765	750
2200	2235.2	20.0	2550	2195.2	61	2440	46	52	2370	4	240	179	26.0	46	12	2261	24	12	899	883
2300	2336.8	21.0	2640	2294.8	62	2545	46	52	2470	4	240	178	25.0	46	12	2361	24	12	934	917
2400	2438.4	22.0	2760	2394.4	64	2650	46	56	2570	4	240	176	26.0	48	13	2461	24	12	1050	1030
2500	2540.0	23.0	2855	2494.0	68	2755	52	56	2680	5	260	192	28.0	51	13	2562	28	14	1170	1140
2600	2641.6	24.0	2960	2593.6	68	2850	52	56	2780	5	260	192	27.0	51	13	2662	28	14	1230	1210
2700	2743.2	25.0	3080	2693.2	71	2970	52	60	2880	5	270	199	28.0	53	14	2762	28	14	1400	1370
2800	2844.8	26.0	3180	2794.8	72	3070	52	60	3000	5	270	198	28.0	54	14	2872	28	14	1470	1440
3000	3048.0	29.0	3405	2994.0	76	3290	52	64	3210	5	290	214	29.0	58	15	3072	28	15	1800	1770

- 備考 1. 仕切弁副管Bに用いるフランジは、Xを長くしてもよい。
 2. ボルト穴の配置は、管すべての軸線を水平にした場合に、そのフランジ面の垂直中心線に対し振り分けとする。
 3. F12フランジは、RF形-RF形又はRF形-GF形の組み合わせで使用される。

水道用フランジ F15(10K相当)

JIS G 3443-2: 2014

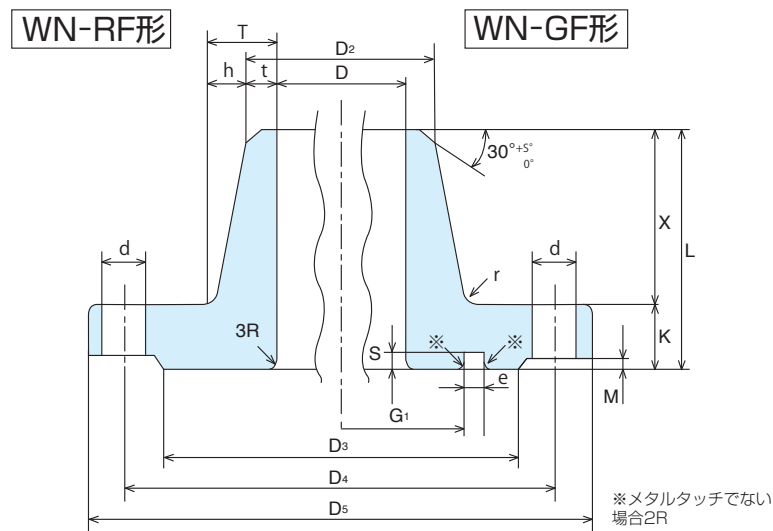

単位:mm

呼び径	管体		外径	内径	厚み	ボルト穴			平面座		全長	ハブ部			すみ肉の半径	ガスケット溝			重量(参考)(kg)	
	外径	厚さ				中心径	径	数	径	高さ		X	h	T		r	G ₁	e	S	RF
A	D ₂	t	D ₅	D	K	D ₄	d		D ₃	M	L	X	h	T	r	G ₁	e	S	RF	GF
80	89.1	4.2	185	80.7	18	150	19	8	126	2	50	32	5.8	10	5	90	10	5	3.09	2.96
100	114.3	4.5	210	105.3	18	175	19	8	151	2	55	37	6.5	11	5	115	10	5	3.95	3.80
125	139.8	4.5	250	130.8	20	210	23	8	182	2	55	35	6.5	11	5	145	10	5	5.73	5.54
150	165.2	5.0	280	155.2	22	240	23	8	212	2	60	38	7.0	12	5	170	10	5	7.78	7.56
200	216.3	5.8	330	204.7	22	290	23	12	262	2	60	38	7.2	13	5	220	10	5	9.75	9.46
250	267.4	6.6	400	254.2	24	355	25	12	324	2	70	46	8.4	15	5	275	10	5	15.7	15.4
300	318.5	6.9	445	304.7	24	400	25	16	368	3	75	51	10.1	17	5	325	10	5	18.0	17.6
350	355.6	6.0	490	343.6	26	445	25	16	413	3	95	69	13.0	19	5	375	10	5	24.6	24.2
400	406.4	6.0	560	394.4	28	510	27	16	475	3	105	77	15.0	21	6	425	10	5	34.5	34.0
450	457.2	6.0	620	445.2	30	565	27	20	530	3	110	80	16.0	22	6	475	10	5	43.1	42.5
500	508.0	6.0	675	496.0	30	620	27	20	585	3	110	80	16.0	22	6	530	10	5	48.6	47.9
600	609.6	6.0	795	597.6	34	730	33	24	690	3	130	96	19.0	25	7	630	10	5	72.7	71.9
700	711.2	7.0	905	697.2	34	840	33	24	800	3	130	96	18.0	25	7	730	10	5	88.9	88.0
800	812.8	8.0	1020	796.8	36	950	33	28	905	3	150	114	19.0	27	7	833	10	5	119	118
900	914.4	8.0	1120	898.4	38	1050	33	28	1005	3	150	112	20.0	28	8	935	10	5	140	139
1000	1016.0	9.0	1235	998.0	42	1160	39	28	1110	3	170	128	22.0	31	8	1032	16	8	186	183
1100	1117.6	10.0	1345	1097.6	43	1270	39	28	1220	3	180	137	24.0	32	9	1134	16	8	218	215
1200	1219.2	11.0	1465	1197.2	45	1380	39	32	1325	3	190	145	25.0	34	9	1236	16	8	277	273
1350	1371.6	12.0	1630	1347.6	51	1540	45	36	1480	3	210	159	28.0	38	10	1390	16	8	370	366
1500	1524.0	14.0	1795	1496.0	53	1700	45	40	1635	3	210	157	29.0	40	11	1544	16	8	447	442
1600	1625.6	15.0	1915	1595.6	58	1820	49	40	1760	3	230	172	28.0	43	11	1656	24	12	559	547
1650	1676.4	15.0	1965	1646.4	58	1870	49	40	1810	3	230	172	28.0	43	11	1708	24	12	576	563
1800	1828.8	16.0	2115	1796.8	59	2020	49	44	1960	3	230	171	28.0	44	12	1856	24	12	637	624
2000	2032.0	18.0	2325	1996.0	62	2230	49	48	2170	4	240	178	28.0	46	12	2061	24	12	772	757
2100	2133.6	19.0	2430	2095.6	64	2335	49	52	2270	4	250	186	29.0	48	12	2161	24	12	862	846
2200	2235.2	20.0	2550	2195.2	68	2440	56	52	2370	4	270	202	31.0	51	13	2261	24	12	1020	1000
2300	2336.8	21.0	2640	2294.8	69	2545	56	52	2470	4	270	201	31.0	52	13	2361	24	12	1060	1050
2400	2438.4	22.0	2760	2394.4	70	2650	56	56	2570	4	270	200	30.0	52	13	2461	24	12	1160	1150
2500	2540.0	23.0	2855	2494.0	72	2755	56	56	2680	5	280	208	31.0	54	14	2562	28	14	1260	1230
2600	2641.6	24.0	2960	2593.6	72	2850	56	60	2780	5	280	208	30.0	54	14	2662	28	14	1320	1300

- 備考 1. 仕切弁副管Bに用いるフランジは、Xを長くしてもよい。
 2. ボルト穴の配置は、管すべての軸線を水平にした場合に、そのフランジ面の垂直中心線に対し振り分けとする。
 3. F15フランジは、RF形-GF形の組み合わせで使用する。

AMT

ステンレス鋼製ねじ込み式継手製品案内

ステンレス鋼製突合せ溶接式管継手製品案内



アムト株式会社
AMT Co.,Ltd.

AMT

ステンレス鋼製ねじ込み継手製品案内



ステンレス鋼製ねじ込み継手について

■ねじ込み継手の圧力-温度基準は下表によります。(JIS B 2308による)

- 備考 1. 使用する流体の温度又は圧力が、下表の中簡にある場合は、比例補間法によることができる。
 2. 下表に示された温度は、内部流体の温度である。
 3. 配管時に加えられた重荷、応力及びモーメントは、考慮されていない。

温度 ℃	無衝撃最高許容圧力 MPa
-20~40	2.00
100	1.65
150	1.50
200	1.40
220	1.35

■製品に使用する材料は下記のJISに基づいております。

ステンレス鋼鋳鋼品(JIS G 5121)-2003

JIS記号	化 学 成 分								備 考
	C	Si	Mn	P	S	Ni	Cr	Mo	
SCS 13	0.08 以下	2.00 以下	2.00 以下	0.040 以下	0.040 以下	8.00 ~11.00	18.00 ~21.00	—	SUS304 相当品

ステンレス鋼棒(JIS G 4303)-2012

JIS記号	化 学 成 分								備 考
	C	Si	Mn	P	S	Ni	Cr	Mo	
SUS 304	0.08 以下	1.00 以下	2.00 以下	0.045 以下	0.030 以下	8.00 ~10.50	18.00 ~20.00	—	SCS13 相当品
SUS 316	0.08 以下	1.00 以下	2.00 以下	0.045 以下	0.030 以下	10.00 ~14.00	16.00 ~18.00	2.00 ~3.00	SCS14 相当品

配管用ステンレス鋼管(JIS G 3459)-2012

JIS記号	化 学 成 分								備 考
	C	Si	Mn	P	S	Ni	Cr	Mo	
SUS 304 TP	0.08 以下	1.00 以下	2.00 以下	0.045 以下	0.030 以下	8.00 ~11.00	18.00 ~20.00	—	SCS13 相当品
SUS 316 TP	0.08 以下	1.00 以下	2.00 以下	0.045 以下	0.030 以下	10.00 ~14.00	16.00 ~18.00	2.00 ~3.00	SCS14 相当品

※製品の改良のため予告なく寸法、材料等を変更することがありますので予めご了承下さい。

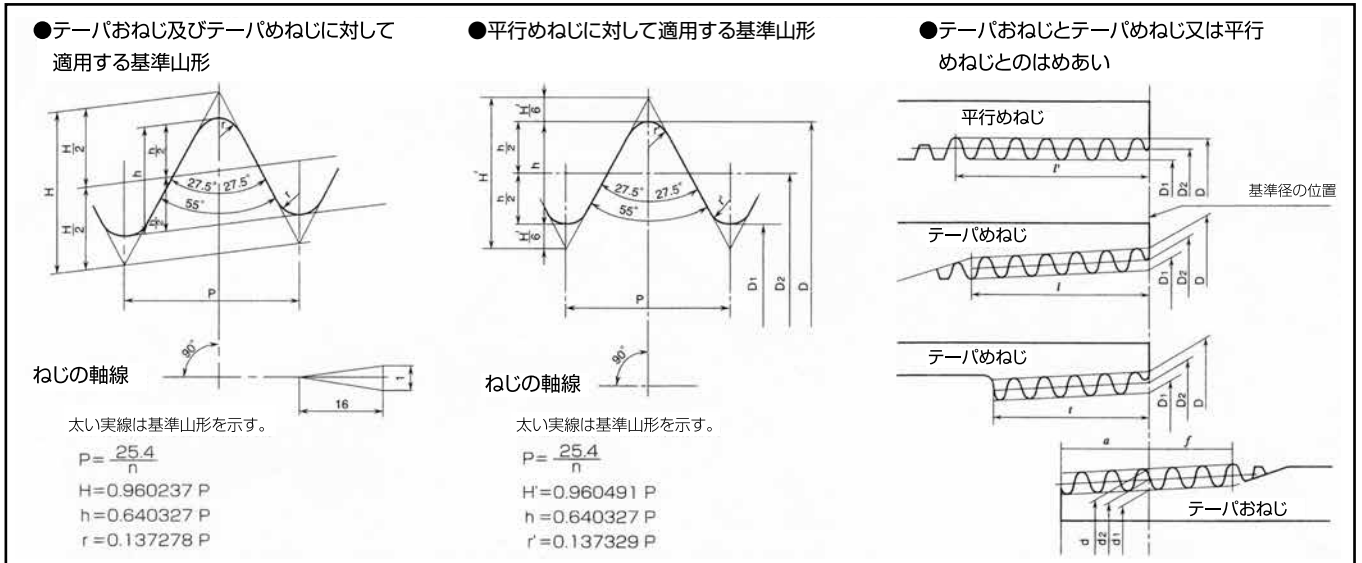

単位 mm

(4) ねじの 呼び	ねじ山				基準径			基準径の位置			平行 めねじ の DD_2 及び D_1 の 許容差 \pm	有効ねじ部の長さ(最小)				配管用炭素 鋼鋼管の 寸法 (参考)	
	ねじ 山数 (25.4 mm につき)	ピッチ P (参考)	山の 高さ h	丸み r 又は r'	おねじ			おねじ		めねじ		基準径 の位置 から 大径側 に向かって f	不完全ねじ部 がある場合		不完全ねじ部 がない場合		
					外径 d	有効径 d_2	谷の径 d_1	管端から	管端部	管端部			テーパ めねじ	平行 めねじ			
	めねじ				基準の 長さ a	軸線 方向の 許容差 $\pm b$	軸線 方向の 許容差 $\pm c$	基準径 の位置 から 小径側 に向かって l	管又は 管継手 端から l' (参考)	基準径 又は管 継手端 から t		外径	厚さ				
	谷の径 D	有効径 D_2	内径 D_1														
$R\frac{1}{8}$	28	0.9071	0.581	0.12	9.728	9.147	8.566	3.97	0.91	1.13	0.071	2.5	6.2	7.4	4.4	10.5	2.0
$R\frac{1}{4}$	19	1.3368	0.856	0.18	13.157	12.301	11.445	6.01	1.34	1.67	0.104	3.7	9.4	11.0	6.7	13.8	2.3
$R\frac{3}{8}$	19	1.3368	0.856	0.18	16.662	15.806	14.950	6.35	1.34	1.67	0.104	3.7	9.7	11.4	7.0	17.3	2.3
$R\frac{1}{2}$	14	1.8143	1.162	0.25	20.955	19.793	18.631	8.16	1.81	2.27	0.142	5.0	12.7	15.0	9.1	21.7	2.8
$R\frac{3}{4}$	14	1.8143	1.162	0.25	26.441	25.279	24.117	9.53	1.81	2.27	0.142	5.0	14.1	16.3	10.2	27.2	2.8
$R1$	11	2.3091	1.479	0.32	33.249	31.770	30.291	10.39	2.31	2.89	0.181	6.4	16.2	19.1	11.6	34	3.2
$R1\frac{1}{4}$	11	2.3091	1.479	0.32	41.910	40.431	38.952	12.70	2.31	2.89	0.181	6.4	18.5	21.4	13.4	42.7	3.5
$R1\frac{1}{2}$	11	2.3091	1.479	0.32	47.803	46.324	44.845	12.70	2.31	2.89	0.181	6.4	18.5	21.4	13.4	48.6	3.5
$R2$	11	2.3091	1.479	0.32	59.614	58.135	56.656	15.88	2.31	2.89	0.181	7.5	22.8	25.7	16.9	60.5	3.8
$R2\frac{1}{2}$	11	2.3091	1.479	0.32	75.184	73.705	72.226	17.46	3.46	3.46	0.216	9.2	26.7	30.1	18.6	76.3	4.2
$R3$	11	2.3091	1.479	0.32	87.884	86.405	84.926	20.64	3.46	3.46	0.216	9.2	29.8	33.3	21.1	89.1	4.2
$R4$	11	2.3091	1.479	0.32	113.030	111.551	110.072	25.40	3.46	3.46	0.216	10.4	35.8	39.3	25.9	114.3	4.5
$R5$	11	2.3091	1.479	0.32	138.430	136.951	135.472	28.58	3.46	3.46	0.216	11.5	40.1	43.5	29.3	139.8	4.5
$R6$	11	2.3091	1.479	0.32	163.830	162.351	160.872	28.58	3.46	3.46	0.216	11.5	40.1	43.5	29.3	165.2	5.0

■注 (4) この呼びは、テーパおねじに対するもので、テーパめねじ及び平行めねじの場合はRの記号をRc又はRpとする。

■備考

- 管用ねじを表す記号(R, Rc及びRp)は必要に応じて省略してもよい。
- ねじ山は中心軸線に直角とし、ピッチは中心軸線に沿って測る。
- 有効ねじ部の長さとは、完全なねじ山の切られたねじ部の長さで、最後の数山だけはその頂に管又は管継手の面が残っていてもよい。
また、管又は管継手の末端に面取りがしてあってもこの部分を有効ねじ部の長さに含まれる。
- a, f 又はtがこの表の数値によりがたい場合は、別に定める部品の規格による。



SCS13(SUS304)

単位 mm

品名	90°エルボ	チーズ	六角ニップル		ストリートエルボ		クロス
記号	90L	T	6N		SL		X
形状							
			1/2 迄8角 1/4 迄8角 2 以上10角				
呼び径	A	A	L	S	A	B	A
				六角			
1/8 ^B	17	17	28	12	17	26	
1/4	19	19	34	14	19	29	19
3/8	23	23	36	18	23	34	23
1/2	27	27	42	23	27	39	27
3/4	33	33	47	29	32	48	32
1	38	38	52	36	38	53	38
1 1/4	46	46	56	45	45	63	45
1 1/2	48	48	60	49.5	48	69	48
2	57	57	68	61.5	57	84	57
2 1/2	69	69	79	80			
3	78	78	85	95			
4	96	96	98	120			

品名	ユニオン		フレキユニオン		45°エルボ	プラグ		キャップ	
記号	U		FU		45L	P		C	
形状									
	1 ^B 迄8角 1 1/4 ^B 以上10角		1 ^B 迄8角 1 1/4 ^B 以上10角						
呼び径	L	S	L	S	A	A	L	A	L
1/8 ^B	30	25		25		7	16	15	15.5
1/4	33.5	31	33.5	31	17	9	19	19	17.5
3/8	36.5	37	36.5	37	19	12	21	23	19.5
1/2	39.5	42	39.5	42	21	14	25	27	21.5
3/4	42.5	49	48	49	25	17	28	33	24
1	50	59	52	59	29	19	31	41	28
1 1/4	54	69	54	69	33	23	35	50	30
1 1/2	58	78	58	78	37	26	36	56	32
2	65	93	65	93	42	32	41	69	36

検査圧力(漏れ)0.6MPa(空圧)



SCS13(SUS304)

単位 mm

品名	異径エルボ		異径チーズ		六角異径ニップル		異径ソケット			プッシング	
記号	RL		RT		6RN		RS			B	
形状											
呼び径	A	B	A	B	L	S	L	S1	S2	L	S
1/4 x 1/8	18	18	18	18	33	17	26	18.5	15	16.5	17
3/8 x 1/8					34	21	28	22.5	15	17.5	21
3/8 x 1/4	20	22	20	22	35	21	28	22.5	18.5		
1/2 x 1/8										20.5	26
1/2 x 1/4	24	24	24	24	38	26	36	27	18.5		
1/2 x 3/8	26	25	26	25	39	26	36	27	22.5		
3/4 x 1/8										23.5	32
3/4 x 1/4											
3/4 x 3/8	28	28	28	28	42	32	38	32.5	22.5		
3/4 x 1/2	29	30	29	30	45	32	38	32.5	27		
1 x 1/4										26	38
1 x 3/8											
1 x 1/2	32	33	32	33	48	38	44	40.5	27		
1 x 3/4	34	35	34	35	50	38	44	40.5	32.5		
1 1/4 x 1/4										28.5	46
1 1/4 x 3/8											
1 1/4 x 1/2											
1 1/4 x 3/4	38	40	38	40	52	46	50	49.5	32.5		
1 1/4 x 1	40	42	40	42	54	46	50	49.5	40.5		
1 1/2 x 1/2										30	53
1 1/2 x 3/4											
1 1/2 x 1	41	45	41	45	56	54	53	56	40.5		
1 1/2 x 1 1/4	45	48	45	48	58	54	53	56	49.5		
2 x 3/4										34	63
2 x 1											
2 x 1 1/4	48	54	48	54	64	63	60	69	49.5		
2 x 1 1/2	52	55	52	55	64	63	60	69	56		

検査圧力(漏れ)0.6MPa(空圧)



ステンレス鋼製ねじ込み継手

SUS304

単位 mm

品名		ソケットレート		ハーフソケット		テーパソケット		ハーフテーパソケットレ		
記号		S		HS		PTS		HPTS		
形状	呼び径									
		A	B	D	L	D	L	D	L	D
6	1/8	14	20							
8	1/4	17	24	17	13.5	19	29	19	18	
10	3/8	21	25	21	14.5	22	30	22	18	
15	1/2	25	32	25	18.5	27	38	27	21	
20	3/4	31	35	31	19.5	33	40	33	21	
25	1	38	41	38	23.5	40	45	40	25	
32	1 1/4	47	45	47	26.5	49	51	49	27	
40	1 1/2	53	45	53	26.5	55.5	54	55.5	27	
50	2	66	54	66	32	68	64	68	32	
65	2 1/2	82	65	82	39	83	73			
80	3	95	71	95	42	97	81			
100	4	121	83	121	50	125	93			

単位 mm

品名		六角ホースニップル		JISソケット		両ニップル		片ニップル		
記号		6HN		SJ		N		NS		
形状	呼び径									
		A	B	D	L	D	L	D	L	D
6	1/8					10.5	24	10.5	24	
8	1/4	9	43	19.5	27	13.8	26	13.8	26	
10	3/8	11	44	23.5	28	17.3	28	17.3	28	
15	1/2	14	53	28.5	37	21.7	34	21.7	34	
20	3/4	20	65	35	39	27.2	38	27.2	38	
25	1	26.5	73	41.5	46	34	42	34	42	
32	1 1/4	34	80	51	51	42.7	50	42.7	50	
40	1 1/2	40.5	87	58	51	48.6	50	48.6	50	
50	2	52.5	96	70	60	60.5	58	60.5	58	
65	2 1/2					76.3	70	76.3	70	
80	3					89.1	78	89.1	78	
100	4					114.3	90	114.3	90	

検査圧力(漏れ)0.6MPa(空圧)



SUS304

単位 mm

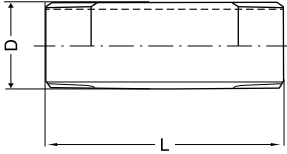
品名		両長ニップル							
記号		N L							
形状									
呼び径		L							
A	B	D	50	75	100	125	150	200	
6	1/8	10.5	○	○	○	○	○	○	
8	1/4	13.8	○	○	○	○	○	○	
10	3/8	17.3	○	○	○	○	○	○	
15	1/2	21.7	○	○	○	○	○	○	
20	3/4	27.2	○	○	○	○	○	○	
25	1	34.0	○	○	○	○	○	○	
32	1 1/4	42.7		○	○	○	○	○	
40	1 1/2	48.6		○	○	○	○	○	
50	2	60.5		○	○	○	○	○	
65	2 1/2	76.3			○	○	○	○	
80	3	89.1			○	○	○	○	
100	4	114.3			○	○	○	○	

単位 mm

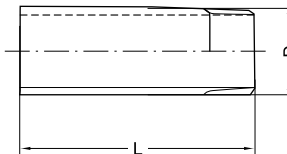
品名		片長ニップル							
記号		N S L							
形状									
呼び径		L							
A	B	D	50	75	100	125	150	200	
6	1/8	10.5	○	○	○	○	○	○	
8	1/4	13.8	○	○	○	○	○	○	
10	3/8	17.3	○	○	○	○	○	○	
15	1/2	21.7	○	○	○	○	○	○	
20	3/4	27.2	○	○	○	○	○	○	
25	1	34.0	○	○	○	○	○	○	
32	1 1/4	42.7		○	○	○	○	○	
40	1 1/2	48.6		○	○	○	○	○	
50	2	60.5		○	○	○	○	○	
65	2 1/2	76.3			○	○	○	○	
80	3	89.1			○	○	○	○	
100	4	114.3			○	○	○	○	

AMT

ステンレス鋼製突合せ溶接式管継手製品案内



エルボ 90EL 90ES 45EL

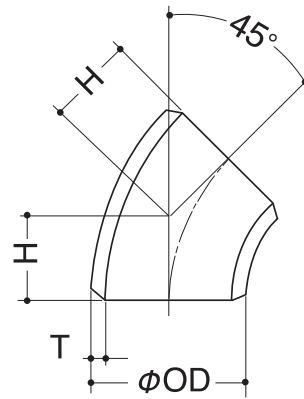
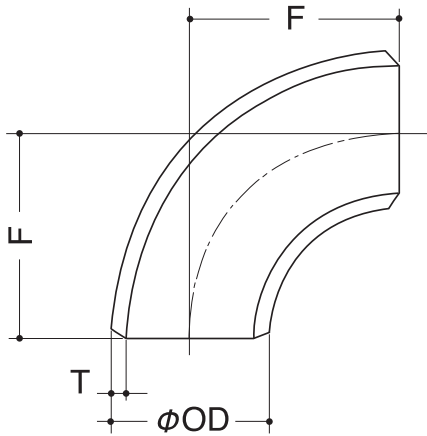

単位 mm

呼び径		外径	厚さ		中心から端面までの距離		
			Sch10S	Sch20S	90EL	90ES	45EL
		OD	T	T	F	F	H
15 ^A	1/2 ^B	21.7	2.1	2.5	38.1	***	15.8
20	3/4	27.2	2.1	2.5	38.1	***	15.8
25	1	34.0	2.8	3.0	38.1	25.4	15.8
32	1 1/4	42.7	2.8	3.0	47.6	31.8	19.7
40	1 1/2	48.6	2.8	3.0	57.2	38.1	23.7
50	2	60.5	2.8	3.5	76.2	50.8	31.6
65	2 1/2	76.3	3.0	3.5	95.3	63.5	39.5
80	3	89.1	3.0	4.0	114.3	76.2	47.3
100	4	114.3	3.0	4.0	152.4	101.6	63.1
125	5	139.8	3.4	5.0	190.5	127.0	78.9
150	6	165.2	3.4	5.0	228.6	152.4	94.7
200	8	216.3	4.0	6.5	304.8	203.2	126.3
250	10	267.4	4.0	6.5	381.0	254.0	157.8
300	12	318.5	4.5	6.5	457.2	304.8	189.4



同径チーズ TS

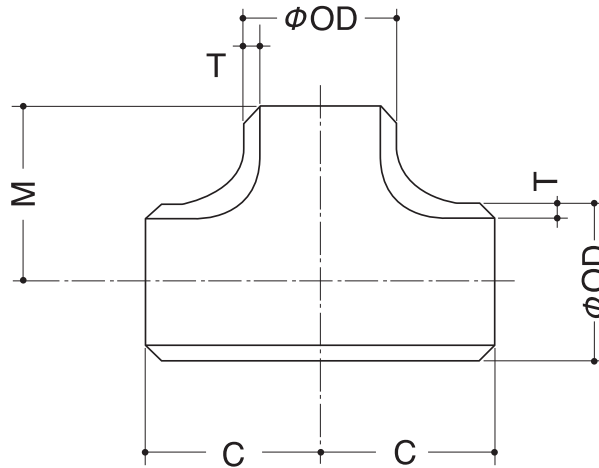

単位 mm

呼び径		外径	厚さ		中心から端面までの距離	
			Sch10S	Sch20S		
		OD	T	T	C	M
15 ^A	1/2 ^B	21.7	2.1	2.5	25.4	25.4
20	3/4	27.2	2.1	2.5	28.6	28.6
25	1	34.0	2.8	3.0	38.1	38.1
32	1 1/4	42.7	2.8	3.0	47.6	47.6
40	1 1/2	48.6	2.8	3.0	57.2	57.2
50	2	60.5	2.8	3.5	63.5	63.5
65	2 1/2	76.3	3.0	3.5	76.2	76.2
80	3	89.1	3.0	4.0	85.7	85.7
100	4	114.3	3.0	4.0	104.8	104.8
125	5	139.8	3.4	5.0	123.8	123.8
150	6	165.2	3.4	5.0	142.9	142.9
200	8	216.3	4.0	6.5	177.8	177.8
250	10	267.4	4.0	6.5	215.9	215.9
300	12	318.5	4.5	6.5	254.0	254.0



径違いチーズ TR

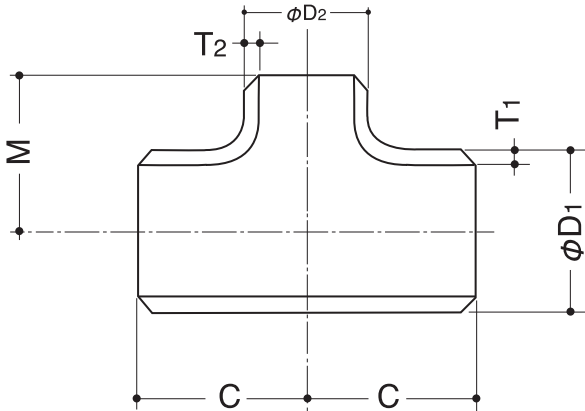

単位 mm

呼び径		外径		厚さ				中心から端面までの距離	
				Sch10S		Sch20S			
		D ₁	D ₂	T ₁	T ₂	T ₁	T ₂	C	M
20 x 20 x 15 ^A	3/4 x 3/4 x 1/2 ^B	27.2	21.7	2.1	2.1	2.5	2.5	28.6	28.6
25 x 25 x 20	1 x 1 x 3/4	34.0	27.2	2.8	2.1	3.0	2.5	38.1	38.1
25 x 25 x 15	1 x 1 x 1/2	34.0	21.7	2.8	2.1	3.0	2.5	38.1	38.1
32 x 32 x 25	1 1/4 x 1 1/4 x 1	42.7	34.0	2.8	2.8	3.0	3.0	47.6	47.6
32 x 32 x 20	1 1/4 x 1 1/4 x 3/4	42.7	27.2	2.8	2.1	3.0	2.5	47.6	47.6
32 x 32 x 15	1 1/4 x 1 1/4 x 1/2	42.7	21.7	2.8	2.1	3.0	2.5	47.6	47.6
40 x 40 x 32	1 1/2 x 1 1/2 x 1 1/4	48.6	42.7	2.8	2.8	3.0	3.0	57.2	57.2
40 x 40 x 25	1 1/2 x 1 1/2 x 1	48.6	34.0	2.8	2.8	3.0	3.0	57.2	57.2
40 x 40 x 20	1 1/2 x 1 1/2 x 3/4	48.6	27.2	2.8	2.1	3.0	2.5	57.2	57.2
50 x 50 x 40	2 x 2 x 1 1/2	60.5	48.6	2.8	2.8	3.5	3.0	63.5	60.3
50 x 50 x 32	2 x 2 x 1 1/4	60.5	42.7	2.8	2.8	3.5	3.0	63.5	57.2
50 x 50 x 25	2 x 2 x 1	60.5	34.0	2.8	2.8	3.5	3.0	63.5	50.8
65 x 65 x 50	2 1/2 x 2 1/2 x 2	76.3	60.5	3.0	2.8	3.5	3.5	76.2	69.9
65 x 65 x 40	2 1/2 x 2 1/2 x 1 1/2	76.3	48.6	3.0	2.8	3.5	3.0	76.2	66.7
80 x 80 x 65	3 x 3 x 2 1/2	89.1	76.3	3.0	3.0	4.0	3.5	85.7	82.6
80 x 80 x 50	3 x 3 x 2	89.1	60.5	3.0	2.8	4.0	3.5	85.7	76.2
80 x 80 x 40	3 x 3 x 1 1/2	89.1	48.6	3.0	2.8	4.0	3.0	85.7	73.0
100 x 100 x 80	4 x 4 x 3	114.3	89.1	3.0	3.0	4.0	4.0	104.8	98.4
100 x 100 x 65	4 x 4 x 2 1/2	114.3	76.3	3.0	3.0	4.0	3.5	104.8	95.3
100 x 100 x 50	4 x 4 x 2	114.3	60.5	3.0	2.8	4.0	3.5	104.8	88.9
125 x 125 x 100	5 x 5 x 4	139.8	114.3	3.4	3.0	5.0	4.0	123.8	117.5
125 x 125 x 80	5 x 5 x 3	139.8	89.1	3.4	3.0	5.0	4.0	123.8	111.1
125 x 125 x 65	5 x 5 x 2 1/2	139.8	76.3	3.4	3.0	5.0	3.5	123.8	108.0
150 x 150 x 125	6 x 6 x 5	165.2	139.8	3.4	3.4	5.0	5.0	142.9	136.5
150 x 150 x 100	6 x 6 x 4	165.2	114.3	3.4	3.0	5.0	4.0	142.9	130.2
150 x 150 x 80	6 x 6 x 3	165.2	89.1	3.4	3.0	5.0	4.0	142.9	123.8
200 x 200 x 150	8 x 8 x 6	216.3	165.2	4.0	3.4	6.5	5.0	177.8	168.3
200 x 200 x 125	8 x 8 x 5	216.3	139.8	4.0	3.4	6.5	5.0	177.8	161.9
200 x 200 x 100	8 x 8 x 4	216.3	114.3	4.0	3.0	6.5	4.0	177.8	155.6
250 x 250 x 200	10 x 10 x 8	267.4	216.3	4.0	4.0	6.5	6.5	215.9	203.2
250 x 250 x 150	10 x 10 x 6	267.4	165.2	4.0	3.4	6.5	5.0	215.9	193.7
250 x 250 x 125	10 x 10 x 5	267.4	139.8	4.0	3.4	6.5	5.0	215.9	190.5
300 x 300 x 250	12 x 12 x 10	318.5	267.4	4.5	4.0	6.5	6.5	254.0	241.3
300 x 300 x 200	12 x 12 x 8	318.5	216.3	4.5	4.0	6.5	6.5	254.0	228.6
300 x 300 x 150	12 x 12 x 6	318.5	165.2	4.5	3.4	6.5	5.0	254.0	219.1



ステンレス鋼製突合せ溶接式管継手

ラップジョイント LJ

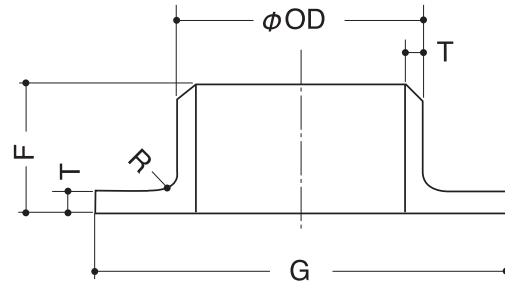

単位 mm

呼び径		外径	厚さ		ツバ径 10K	長さ	コーナーR	
			Sch10S	Sch20S			最大	最小
		OD	T	T	G	F		
15 ^A	1/2 ^B	21.7	2.1	2.5	51	30	3.0	1.5
20	3/4	27.2	2.1	2.5	56	30	3.0	1.5
25	1	34.0	2.8	3.0	67	50	3.0	1.5
32	1 1/4	42.7	2.8	3.0	76	50	4.0	2.0
40	1 1/2	48.6	2.8	3.0	81	50	4.0	2.0
50	2	60.5	2.8	3.5	96	50	4.0	2.0
65	2 1/2	76.3	3.0	3.5	116	50	5.0	2.5
80	3	89.1	3.0	4.0	126	50	5.0	2.5
100	4	114.3	3.0	4.0	151	50	5.0	2.5
125	5	139.8	3.4	5.0	182	50	6.0	3.0
150	6	165.2	3.4	5.0	212	50	6.0	3.0
200	8	216.3	4.0	6.5	262	65	6.0	3.0
250	10	267.4	4.0	6.5	324	65	6.0	3.0
300	12	318.5	4.5	6.5	368	65	9.0	3.0

キャップ CAP

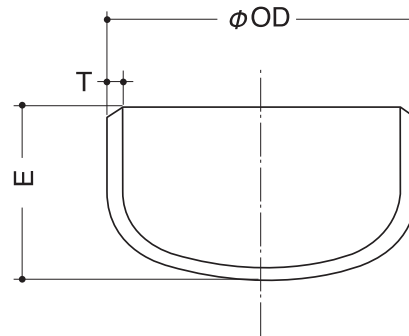

単位 mm

呼び径		外径	厚さ		背から端面までの距離
			Sch10S	Sch20S	
		OD	T	T	E
15 ^A	1/2 ^B	21.7	2.1	2.5	25.4
20	3/4	27.2	2.1	2.5	25.4
25	1	34.0	2.8	3.0	38.1
32	1 1/4	42.7	2.8	3.0	38.1
40	1 1/2	48.6	2.8	3.0	38.1
50	2	60.5	2.8	3.5	38.1
65	2 1/2	76.3	3.0	3.5	38.1
80	3	89.1	3.0	4.0	50.8
100	4	114.3	3.0	4.0	63.5
125	5	139.8	3.4	5.0	76.2
150	6	165.2	3.4	5.0	88.9
200	8	216.3	4.0	6.5	101.6
250	10	267.4	4.0	6.5	127.0
300	12	318.5	4.5	6.5	152.4



ステンレス鋼製突合せ溶接式管継手

コンセントリック・レジューサ RC エキセントリック・レジューサ RE

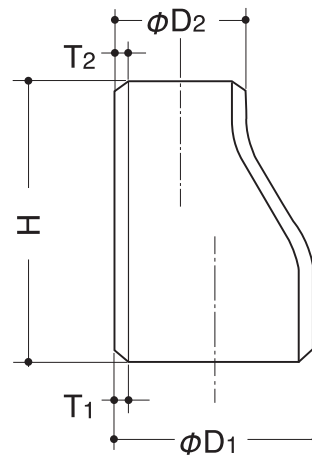
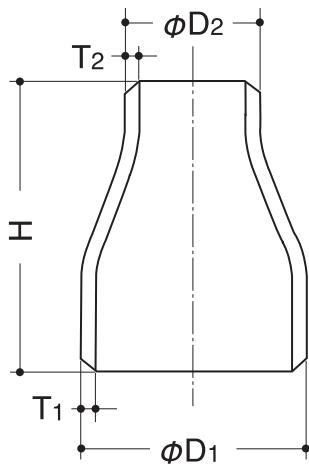

単位 mm

呼び径		外径		厚さ				端面から端面 までの距離
				Sch10S		Sch20S		
		D ₁	D ₂	T ₁	T ₂	T ₁	T ₂	H
20 x 15 ^A	3/4 x 1/2 ^B	27.2	21.7	2.1	2.1	2.5	2.5	38.1
25 x 20	1 x 3/4	34.0	27.2	2.8	2.1	3.0	2.5	50.8
25 x 15	1 x 1/2	34.0	21.7	2.8	2.1	3.0	2.5	50.8
32 x 25	1 1/4 x 1	42.7	34.0	2.8	2.8	3.0	3.0	50.8
32 x 20	1 1/4 x 3/4	42.7	27.2	2.8	2.1	3.0	2.5	50.8
32 x 15	1 1/4 x 1/2	42.7	21.7	2.8	2.1	3.0	2.5	50.8
40 x 32	1 1/2 x 1 1/4	48.6	42.7	2.8	2.8	3.0	3.0	63.5
40 x 25	1 1/2 x 1	48.6	34.0	2.8	2.8	3.0	3.0	63.5
40 x 20	1 1/2 x 3/4	48.6	27.2	2.8	2.1	3.0	2.5	63.5
50 x 40	2 x 1 1/2	60.5	48.6	2.8	2.8	3.5	3.0	76.2
50 x 32	2 x 1 1/4	60.5	42.7	2.8	2.8	3.5	3.0	76.2
50 x 25	2 x 1	60.5	34.0	2.8	2.8	3.5	3.0	76.2
65 x 50	2 1/2 x 2	76.3	60.5	3.0	2.8	3.5	3.5	88.9
65 x 40	2 1/2 x 1 1/2	76.3	48.6	3.0	2.8	3.5	3.0	88.9
80 x 65	3 x 2 1/2	89.1	76.3	3.0	3.0	4.0	3.5	88.9
80 x 50	3 x 2	89.1	60.5	3.0	2.8	4.0	3.5	88.9
80 x 40	3 x 1 1/2	89.1	48.6	3.0	2.8	4.0	3.0	88.9
100 x 80	4 x 3	114.3	89.1	3.0	3.0	4.0	4.0	101.6
100 x 65	4 x 2 1/2	114.3	76.3	3.0	3.0	4.0	3.5	101.6
100 x 50	4 x 2	114.3	60.5	3.0	2.8	4.0	3.5	101.6
125 x 100	5 x 4	139.8	114.3	3.4	3.0	5.0	4.0	127.0
125 x 80	5 x 3	139.8	89.1	3.4	3.0	5.0	4.0	127.0
125 x 65	5 x 2 1/2	139.8	76.3	3.4	3.0	5.0	3.5	127.0
150 x 125	6 x 5	165.2	139.8	3.4	3.4	5.0	5.0	139.7
150 x 100	6 x 4	165.2	114.3	3.4	3.0	5.0	4.0	139.7
150 x 80	6 x 3	165.2	89.1	3.4	3.0	5.0	4.0	139.7
200 x 150	8 x 6	216.3	165.2	4.0	3.4	6.5	5.0	152.4
200 x 125	8 x 5	216.3	139.8	4.0	3.4	6.5	5.0	152.4
200 x 100	8 x 4	216.3	114.3	4.0	3.0	6.5	4.0	152.4
250 x 200	10 x 8	267.4	216.3	4.0	4.0	6.5	6.5	177.8
250 x 150	10 x 6	267.4	165.2	4.0	3.4	6.5	5.0	177.8
250 x 125	10 x 5	267.4	139.8	4.0	3.4	6.5	5.0	177.8
300 x 250	12 x 10	318.5	267.4	4.5	4.0	6.5	6.5	203.2
300 x 200	12 x 8	318.5	216.3	4.5	4.0	6.5	6.5	203.2
300 x 150	12 x 6	318.5	165.2	4.5	3.4	6.5	5.0	203.2